

# OFFRE

# SOCIÉTAIRE

## 2024-2025

art3f.   
salon international d'art contemporain

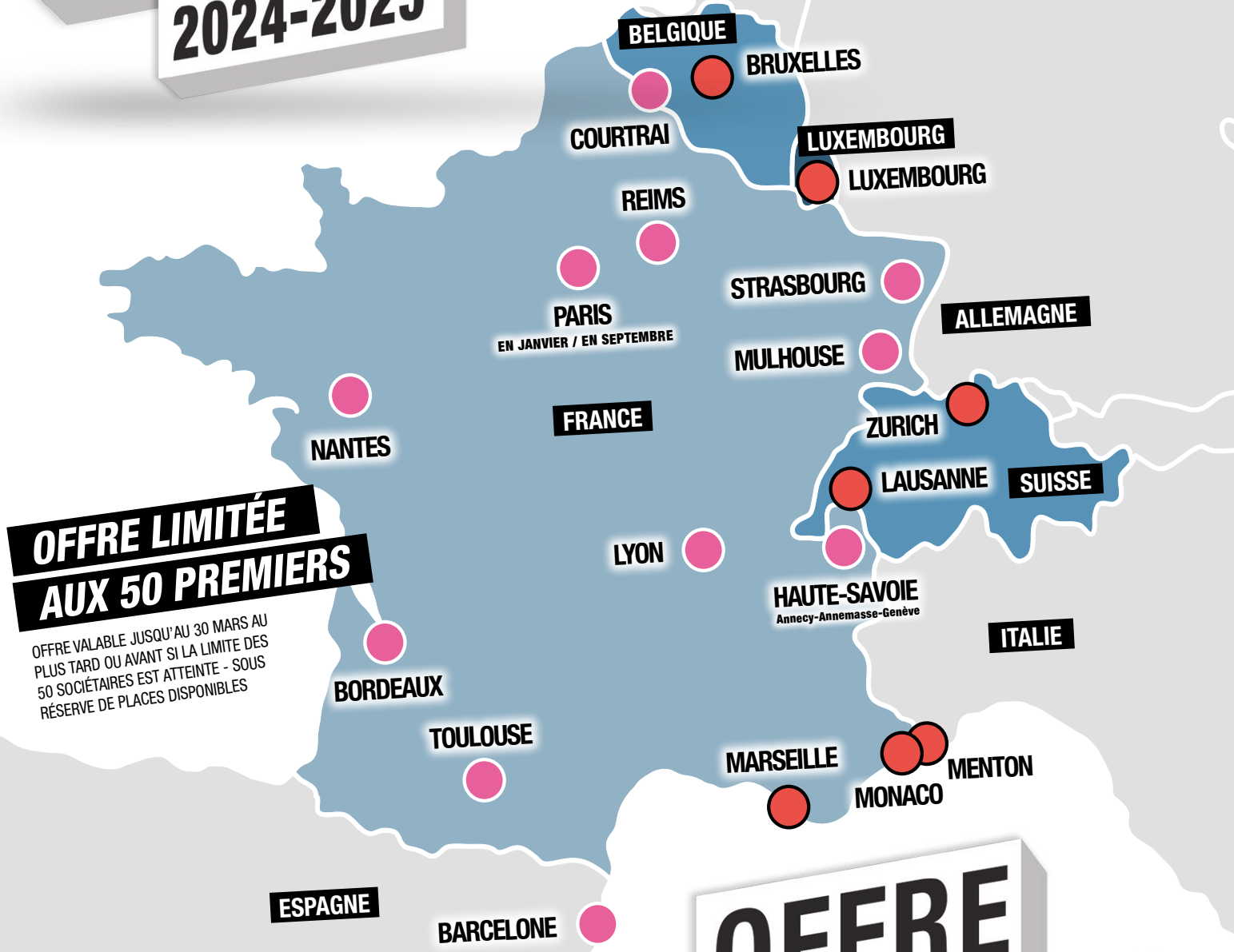

**OFFRE LIMITÉE  
AUX 50 PREMIERS**

OFFRE VALABLE JUSQU'AU 30 MARS AU PLUS TARD OU AVANT SI LA LIMITE DES 50 SOCIÉTAIRES EST ATTEINTE - SOUS RÉSERVE DE PLACES DISPONIBLES

# OFFRE

# AMBASSADEUR

## 2024-2025





Cher Sociétaire, Ambassadeur, Artiste et Galeriste,

Bonne nouvelle, ***l'offre Sociétaire*** est renouvelée pour la période 2024/2025. Nouveauté cette année, ***l'offre Ambassadeur*** devient complémentaire à l'offre Sociétaire et est présente sur ce même contrat. Vous ne pouvez la souscrire que si vous êtes Sociétaire.

## ***Qu'est-ce que l'offre Sociétaire ?***

Cette offre existe depuis 8 ans et vous permet, grâce à une importante remise allant jusqu'à -60%, de faire une tournée de dates, choisies parmi nos 20 salons.

- Vous recevrez un badge unique pour toute la tournée.
- Vous n'aurez plus besoin de passer par l'accueil des exposants.
- Vous aurez accès au salon 30 min avant les autres exposants en passant directement par le parking exposants.
- Vous aurez un accès prioritaire sur le choix des emplacements.
- ***Et grosse nouveauté***, vous aurez accès à l'offre Ambassadeur, complémentaire à l'offre Sociétaire ***avec la même remise de -60%***.

## ***Explication***

- Parmi nos 20 salons, nous vous proposons une sélection de 12 villes (identiques aux années précédentes).
- Parmi ces 12 villes, vous devez choisir au minimum 6 villes et vous bénéficierez d'une remise de -55%
- De 8 à 12 villes, la remise passe à -60%.

## ***En résumé***

- Pour être Sociétaire cette année, il faudra choisir ***au minimum 6 dates*** avec une remise de -55%. ***Les -60% sont effectifs pour 8 dates ou plus.***
- Vous pouvez souscrire à l'offre Ambassadeur ***que si vous souscrivez à l'offre Sociétaire.*** Vous devez prendre un minimum de 4 dates sur les 8 proposées et vous aurez une remise de -60%
- Si vous prenez le minimum de 6 dates dans l'offre Sociétaire ***et que vous prenez en plus 4 dates au minimum*** dans l'offre Ambassadeur ***vous aurez -60% de remise sur les 2 offres.***

## ***Qu'est-ce qui change cette année ?***

- ***Nous avons assoupli notre offre Sociétaire :*** vous pouvez désormais choisir au minimum 6 dates sur les 12 proposées, au lieu de 8 l'année dernière. La contrepartie sera de bénéficier d'une remise de 55% au lieu de 60%. À partir de 8 dates ou plus, les -60% sont accordés.
- ***L'offre Ambassadeur n'est possible que si vous êtes Sociétaire et devient donc complémentaire à celle-ci.*** Pour autant, et de façon à vous maintenir les meilleures conditions tarifaires possibles, ***si vous n'optez que pour 6 dates dans l'offre Sociétaire et 4 dates au minimum dans l'offre Ambassadeur, vous maintenez les 60 % de remise sur les deux offres.***
- Comme expliqué ci-dessus, ***l'offre Ambassadeur ne peut être souscrite que si vous êtes Sociétaire.***

# ***-60%***

***Si vous optez pour au moins la moitié de nos dates, soit 10 sur 20, vous bénéficiez de 60% !***

Pour information, un Sociétaire souscrit en moyenne à 13 dates par an.

**OFFRE**  
**SOCIÉTAIRE**  
2024-2025

**EN TANT QUE SOCIÉTAIRE,  
VOUS POUVEZ BÉNÉFICIER  
DE L'OFFRE AMBASSADEUR !**

**OFFRE**  
**AMBASSADEUR**  
2024-2025

**Dates concernées par  
l'offre Sociétaire**

**COURTRAI / LILLE**  
24>26 mai 2024

**PARIS / L'ÉDITION D'AUTOMNE**  
20>22 septembre 2024

**HAUTE-SAVOIE**  
04>06 octobre 2024

**BORDEAUX**  
08>10 novembre 2024

**MULHOUSE**  
15>17 novembre 2024

**PARIS**  
24>26 janvier 2025

**TOULOUSE**  
07>09 février 2025

**STRASBOURG**  
28 février>02 mars 2025

**NANTES**  
14>16 mars 2025

**LYON**  
21>23 mars 2025

**BARCELONE**  
11>13 avril 2025

**REIMS**  
25>27 avril 2025

**Dates concernées par  
l'offre Ambassadeur**

**MENTON**  
05 > 07 juillet 2024

**MONACO**  
23 > 25 août 2024

**LUXEMBOURG**  
27 > 29 septembre 2024

**LAUSANNE ART FAIR**  
*GALERIES UNIQUEMENT*  
31 octobre >  
03 novembre 2024

**MARSEILLE**  
22 > 24 novembre 2024

**BRUXELLES**  
29 novembre >  
01 décembre 2024

**LUXEMBOURG ART FAIR**  
*GALERIES UNIQUEMENT*  
27 > 30 mars 2025

**ZURICH**  
04 > 06 avril 2025

**Marche à suivre :**

**1.**

Dans un premier temps, nous allons vous proposer les 12 dates concernées par l'offre Sociétaire  
*(dates en rose à partir de la page 6).*

**2.**

Choisissez au minimum 6 dates les 12.

**3.**

Vous pouvez ensuite, si vous le souhaitez, compléter l'offre Sociétaire par une offre Ambassadeur *(à partir de la page 31)* dans laquelle vous devez choisir au minimum 4 dates sur les 8 proposées.

**4.**

Reportez ensuite vos dates et calculs *sur la page 48*, c'est la page la plus importante du contrat.

***Nous restons bien entendu à votre disposition pour tout complément d'information et nous pouvons évidemment vous aider à comprendre et remplir votre dossier.***

## EXEMPLES DE STANDS

Ici quelques idées de modules, d'options et d'agencement de stands. Il ne s'agit que d'exemples, n'hésitez pas à dessiner votre stand selon vos souhaits en utilisant la grille en page 2. Respectez néanmoins une profondeur minimale de 3 mètres. Surfaces possibles (multiples de 3) : 9, 12, 15, 18, 21, 24, 27m<sup>2</sup>, etc.

- cloisons
- surfaces d'exposition
- ↑ spot

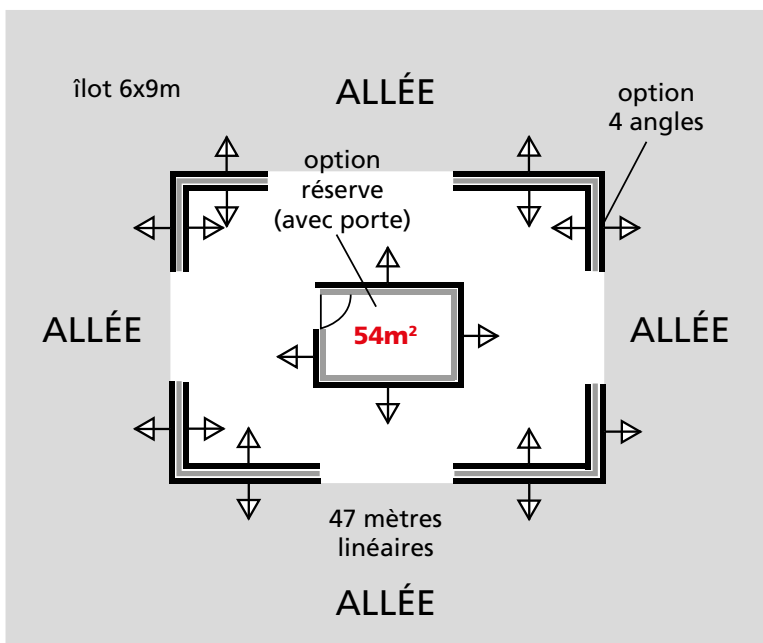
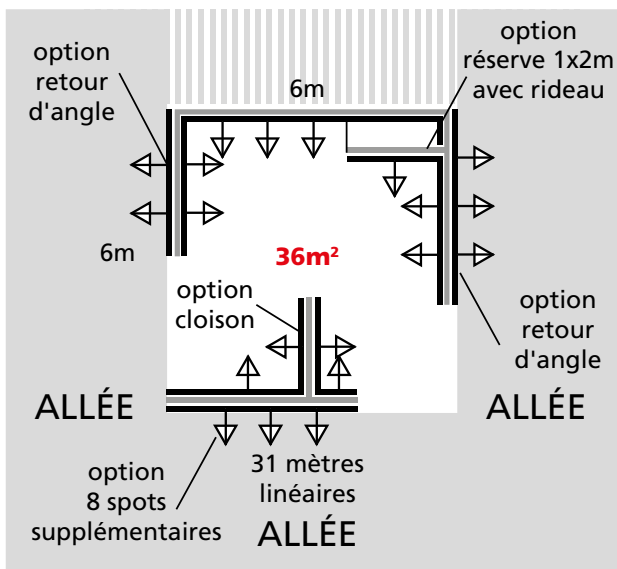
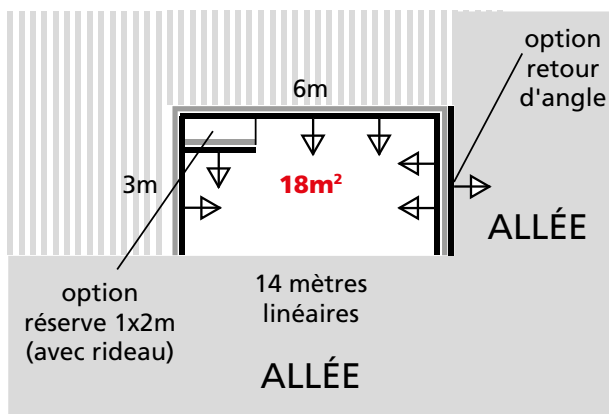
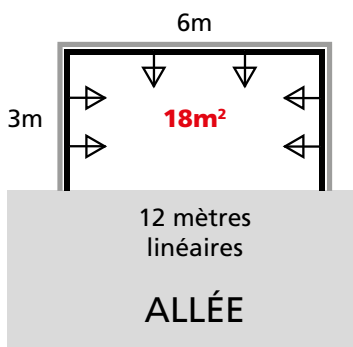
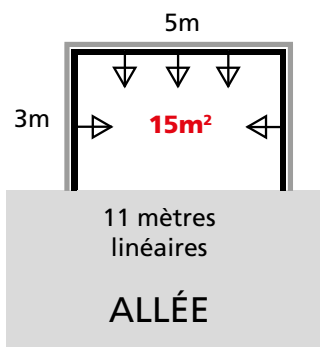
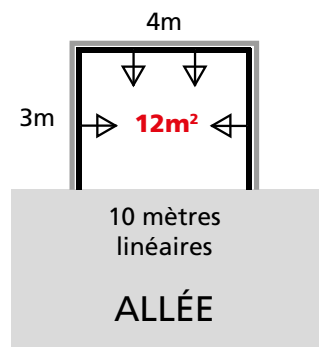
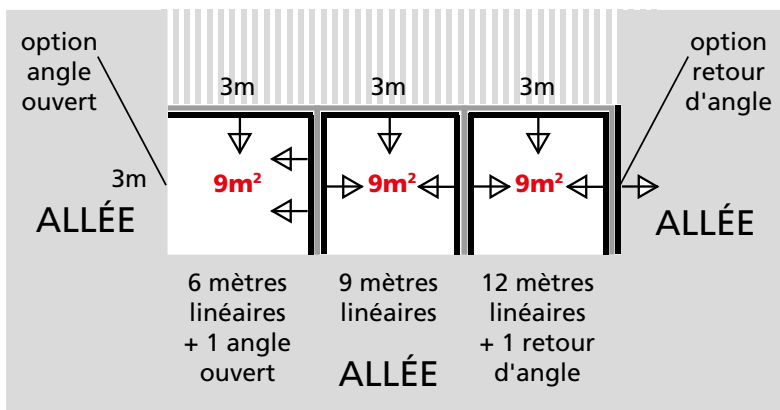

# OFFRE SOCIÉTAIRE 2024-2025

**COURTRAI / LILLE**

24>26 mai 2024

**PARIS / L'ÉDITION D'AUTOMNE**

20>22 septembre 2024

**HAUTE-SAVOIE**

04>06 octobre 2024

**BORDEAUX**

08>10 novembre 2024

**MULHOUSE**

15>17 novembre 2024

**PARIS**

24>26 janvier 2025

**TOULOUSE**

07>09 février 2025

**STRASBOURG**

28 février>02 mars 2025

**NANTES**

14>16 mars 2025

**LYON**

21>23 mars 2025

**BARCELONE**

11>13 avril 2025

**REIMS**

25>27 avril 2025

## CONDITIONS DU CONTRAT SOCIÉTAIRE

- L'offre Sociétaire n'est proposée qu'une seule fois par saison au mois de février.
- Pour en bénéficier, vous devez obligatoirement vous engager pour 6 dates ou plus. 6 ou 7 dates vous donnent droit à une remise de 55%. À partir de 8 dates ou plus, vous aurez droit à une remise de 60%.
- Vous avez la possibilité de panacher la taille et les options de votre stand en fonction des villes.
- Cette offre est volontairement limitée aux 50 premiers Sociétaires. Elle sera prioritairement proposée aux anciens Sociétaires puis, 48h plus tard, à tous nos fichiers clients. Elle se finira au plus tard le 30 mars ou avant si la limite des 50 sociétaires est atteinte.
- Si vous optez pour l'offre Sociétaire, vous pourrez la compléter par l'offre Ambassadeur.
- Toutes les options devront figurer sur les différents contrats. Si certaines options ou augmentation de surface sont rajoutées par la suite, elles seront facturées au prix normal.
- Le contrat se règle en une seule fois
- Si vous ne pouvez pas participer à un des salons, vous n'aurez pas la possibilité de le céder, aucune somme ne vous sera remboursée et aucune compensation financière ou de surface ne pourra être reportée sur un autre salon.

**OFFRE  
SOCIETAIRE  
2024-2025**

## CONTRAT DE PARTICIPATION EXPOSANT

Ce dossier d'inscription est soumis au comité de sélection art3f. Ce comité artistique a en charge de garantir la qualité globale des œuvres présentées et le prestige de l'événement. Le comité artistique n'a pas pour but de juger la réalisation des œuvres mais uniquement d'assurer la crédibilité de la manifestation au travers de ses choix. C'est pourquoi le comité ne justifiera pas les refus par des courriers personnalisés. La sous-location d'emplacement à des artistes est strictement interdite.

**PEINTRE**    **SCULPTEUR**    **CERAMISTE**    **PHOTOGRAPHE**

### ARTISTE

Nom : ..... Prénom : .....  
 Nom d'artiste : .....  
 Adresse : .....  
 Code postal : ..... Ville : .....  
 Pays : ..... Téléphone : .....  
 Portable : ..... Email : .....  
 Site internet : .....

**Merci de remplir la partie qui vous concerne :**

Maison des artistes, affiliation n° : ..... Code siren n° : .....  
 N° intracommunautaire : .....

### GALERISTE

Nom de la galerie : .....  
 Nom, Prénom de la direction : .....  
 Adresse : .....  
 Code postal : ..... Ville : .....  
 Pays : ..... Téléphone : .....  
 Portable : ..... Email : .....  
 Site internet : .....

**OBLIGATOIRE :**

Code siren n° : ..... N° intracommunautaire : .....  
 Nombre d'artistes représentés sur le stand : .....

Noms des artistes	Leur(s) discipline(s)
.....	.....
.....	.....
.....	.....
.....	.....
.....	.....
.....	.....
.....	.....
.....	.....
.....	.....
.....	.....
.....	.....
.....	.....
.....	.....
.....	.....
.....	.....
.....	.....
.....	.....
.....	.....
.....	.....

### PRÉSENTATION DE VOTRE DOSSIER

Par mail à :  
**info@art3f.com**

Par courrier à :  
**art3f**  
**BP2271**  
**68068 Mulhouse Cedex - France**

**Pour les artistes :**  
 Un CV, une biographie, votre parcours artistique, vos dernières expositions, 5 photos d'œuvres en indiquant votre nom, le titre de l'œuvre et le format.

**Pour les galeristes :**  
 Une fiche informative de votre galerie, vos dernières expositions, 1 photo d'œuvre par artiste représenté.  
**Tout changement ou ajout d'artiste en cours d'année devra être soumis au comité de sélection.**

# COURTRAI



 24>26 MAI 2024 

**OFFRE SOCIÉTAIRE**  
2024-2025

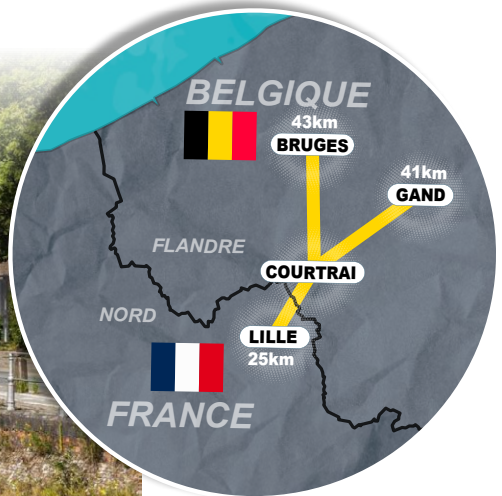

## LILLE-COURTRAI-GAND-BRUGES

■ **UN EMPLACEMENT STRATÉGIQUE AUX PORTES DE LILLE ET DE TOURNAI**  
À 25 km à peine de Lille, 41 km de Gand et 43 km de Bruges, Courtrai est LA ville idéale pour un salon international d'art contemporain attirant à la fois des clients lillois et flamands.

La clientèle résidant en Flandre, habituée à passer la frontière pour acquérir des œuvres d'art sur les salons français, est le noyau dur des acheteurs en France.

■ **LA PLUS IMPORTANTE MÉTROPOLITAINNE TRANSFRONTALIÈRE D'EUROPE**  
Avec ses 2 millions d'habitants, ses 157 communes réparties sur un territoire de 3 550 km<sup>2</sup>, l'Eurométropole Lille-Courtrai-Tournai est la plus importante métropole transfrontalière d'Europe.

### COURTRAI (FLANDRE)

#### UNE BELLE CROISSANCE ÉCONOMIQUE

Avec ses 235 000 habitants, Courtrai participe à la bonne santé économique d'une Belgique en pleine croissance.

#### UN MARCHÉ ARTISTIQUE BOUILLONNANT

Internationale, multiculturelle et cosmopolite, la ville de Courtrai se démarque aujourd'hui par ses opportunités et par la richesse et la diversité de son enseignement artistique.

#### KORTRIJK XPO, L'INFRASTRUCTURE IDÉALE

Avec plus de 40 000m<sup>2</sup> mis à disposition des organisateurs de foires, salons ou tout autre événement culturel, Kortrijk Xpo est l'un des plus grands complexes d'exposition en Belgique.

#### COURTRAI, LA BELLE FLAMANDE : INNOVANTE ET DYNAMIQUE

Si Courtrai a trop longtemps vécu dans l'ombre de ses voisins comme Bruges, Gand ou encore la métropole lilloise, ce n'est plus le cas aujourd'hui. Courtrai est depuis plusieurs années une ville attractive, à la frontière entre la France et la Belgique.

### LILLE (NORD)

#### UN VIVIER D'ACHETEURS

Quatrième métropole française, carrefour international, place économique dynamique, Lille est également «Ville d'Art et d'Histoire», désignée Capitale Européenne de la Culture en 2004. Les Lillois, férus d'art et collectionneurs, sont des acheteurs déjà conquis...

#### UNE ÉCONOMIE FLORISSANTE

Avec près de 1,2 millions d'habitants, Lille et sa métropole sont le centre névralgique de la région Nord-Pas-de-Calais. L'emploi sur le bassin y est plus dynamique que la moyenne avec un taux de chômage inférieur à celui de la France métropolitaine !

#### N°1 DES FOYERS À PLUS HAUTS REVENUS

Au sein de la métropole de Lille (Nord) où vivent le plus grand nombre de foyers riches, Lille est sans surprise en haut du classement avec 2682 foyers déclarant plus de 100 000 euros de revenus annuels.

[www.art3f.com](http://www.art3f.com)

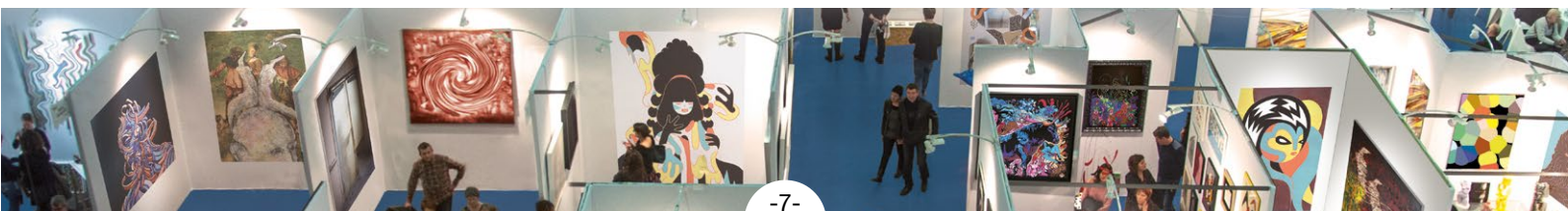

## VOTRE STAND

Le prix au m<sup>2</sup> comprend les cloisons bois recouvertes de coton gratté blanc, 1 spot de 300W pour 3m<sup>2</sup>.

**Attention !** Afin d'éviter toute erreur, veuillez à remplir tous les champs.

COURTRAI / LILLE  
24>26 Mai 2024

**OFFRE**  
**SOCIÉTAIRE**  
2024-2025

### A. LA STRUCTURE

Prix HT au m <sup>2</sup> : 145 €	
Stand de : ..... m <sup>2</sup> x 145 € (minimum 9 pour un artiste, 18 pour un galeriste)	..... €
Angle : 250 € par angle x ..... (1, 2, 3 ou 4 angles) <input type="checkbox"/> retour <input type="checkbox"/> ouvert	..... €
<b>Total A</b>	<b>..... € HT</b>

### B. FRAIS D'INSCRIPTION COMPRENANT

Badges exposants (maximum 2 pour les artistes / 4 pour les galeries), 1 catalogue, 1 page quadri dans notre catalogue, Invitations pour 2 personnes Assurance	
<b>Total B</b>	<b>400 € HT</b>

### C. PRESTATIONS COMPLÉMENTAIRES

Coton gratté <input type="checkbox"/> blanc gratuit ou <input type="checkbox"/> noir 150 € ou <input type="checkbox"/> gris 150 €	..... €
Cloison de 1ml : 95 € x .....	..... €
Porte de réserve mélaminé : 280 € x .....	..... €
Rideau de 1m de large : 50 € x .....	..... €
Spot de 300W supplémentaire : 50 € x .....	..... €
Résille 10 € le ml (pour fixer spots hors cloisons) + poteau 30 € (selon config.)	Nous consulter
Coffret électrique 1KW (pour branchement appareil divers) : 320 €	..... €
Velum coton gratté au m <sup>2</sup> : 18 € x .....	..... €
Page supplémentaire dans le catalogue : 180 € x .....	..... €
Badge supplémentaire : 30 € x .....	..... €
<b>Toute option ajoutée par la suite sera facturée au tarif normal.</b>	<b>Total C</b> ..... € HT

### RÉCAPITULATIF DE VOTRE COMMANDE

<b>Total = Total A + Total B (400 €) + Total C</b>	<b>..... € HT</b>
--	-------------------

Somme à reporter p.48

### VOTRE PLAN DE STAND SOUHAITÉ $\text{H} = 1\text{mètre}$

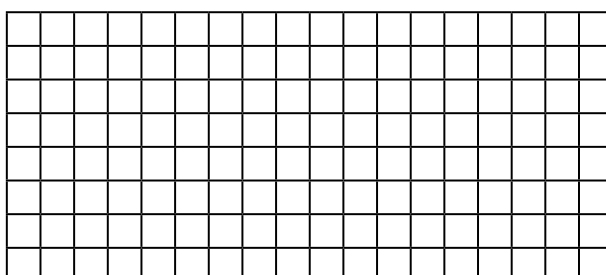

#### COFFRET ELECTRIQUE

**ATTENTION :**  
si vous ne choisissez pas l'option «coffret électrique» (vendue prix coûtant), aucune prise ne sera disponible sur votre stand.



# PARIS

L'ÉDITION D'AUTOMNE



20 > 22 SEPTEMBRE 2024

OFFRE SOCIETAIRE 2024-2025

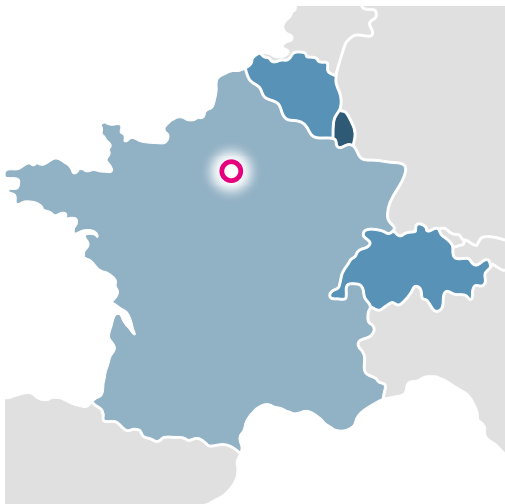

Après le succès grandissant des précédentes éditions, art3f Paris est devenu LE salon à ne pas manquer pour vous - artiste ou galerie - qui souhaitez VENDRE et DÉVELOPPER VOTRE PORTEFEUILLE CLIENTS.

■ **UNE VILLE EXTRÊMEMENT DENSE**

Avec 2,175 millions d'habitants et plus de 12 millions en Île-de-France, la population parisienne représente près de 20% de la population française!

■ **UNE VILLE RICHE**

80 528, c'est le PIB par habitant de Paris. Le premier en France, le double de la moyenne française qui se situe autour de 44 000. Avec un chiffre de 219 300, Paris tient la 4e place dans le classement mondial des villes accueillant le plus de millionnaires, après Tokyo, New-York et Londres. Y résident également 1500 multimillionnaires et 22 milliardaires !

■ **CAPITALE MONDIALE DE L'ART**

Ses musées et l'ensemble de ses monuments font de Paris la ville d'art et de culture la plus connue au monde. Aucune foire d'art contemporain, depuis le départ de la FIAC vers le Grand Palais, n'a réussi à intégrer la Porte de Versailles, le plus convoité des Parcs des Expositions de France. S'y tiennent également la Foire de Paris, les salons de l'Automobile, de l'Agriculture ou encore du Nautisme. Si Paris est une ville incontournable dans le paysage de l'art contemporain, ce lieu prestigieux l'est tout autant.

■ **UN VIVIER DE GRANDS COLLECTIONNEURS**

En France, les achats/ventes d'art se font surtout à Paris. Près de la moitié des collectionneurs résident en Île-de-France (47%) !

Source : Ministère de la Culture et de la Communication



[www.art3f.com](http://www.art3f.com)

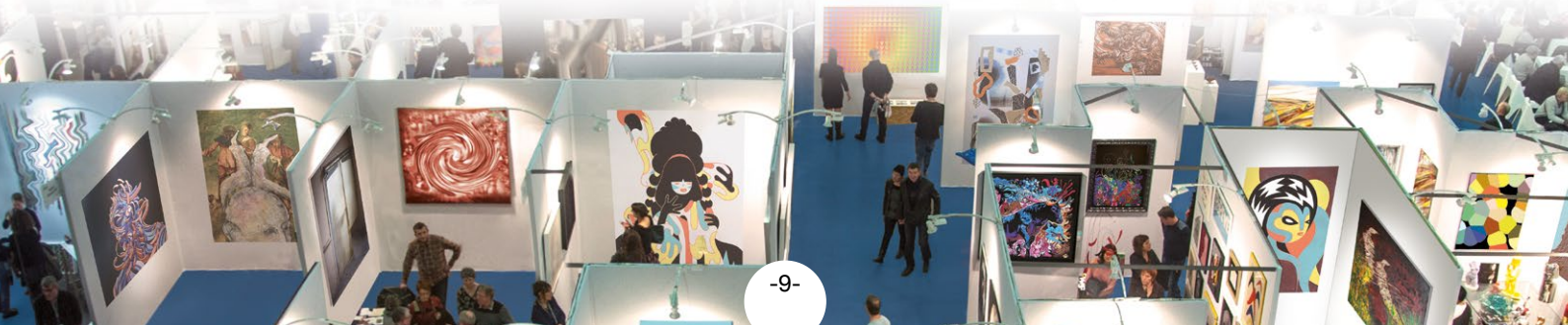

## VOTRE STAND

Le prix au m<sup>2</sup> comprend les cloisons bois recouvertes de coton gratté blanc, 1 spot de 300W pour 3m<sup>2</sup>.

**Attention !** Afin d'éviter toute erreur, veuillez à remplir tous les champs.

### A. LA STRUCTURE

Prix HT au m <sup>2</sup> : 220 €	
Stand de : ..... m <sup>2</sup> x 220 € (minimum 9 pour un artiste, 18 pour un galeriste)	..... €
Angle : 250 € par angle x ..... (1, 2, 3 ou 4 angles) <input type="checkbox"/> retour <input type="checkbox"/> ouvert	..... €
<b>Total A</b>	<b>..... € HT</b>

### B. FRAIS D'INSCRIPTION COMPRENANT

Badges exposants (maximum 2 pour les artistes / 4 pour les galeries), 1 catalogue, 1 page quadri dans notre catalogue, Invitations pour 2 personnes Assurance	
<b>Total B</b>	<b>400 € HT</b>

### C. PRESTATIONS COMPLÉMENTAIRES

Coton gratté <input type="checkbox"/> blanc gratuit ou <input type="checkbox"/> noir 150 € ou <input type="checkbox"/> gris 150 €	..... €
Cloison de 1ml : 95 € x .....	..... €
Porte de réserve mélaminé : 280 € x .....	..... €
Rideau de 1m de large : 50 € x .....	..... €
Spot de 300W supplémentaire : 50 € x .....	..... €
Résille 10 € le ml (pour fixer spots hors cloisons) + poteau 30 € (selon config.)	Nous consulter
Coffret électrique 1KW (pour branchement appareil divers) : 380 €	..... €
Velum coton gratté au m <sup>2</sup> : 18 € x .....	..... €
Page supplémentaire dans le catalogue : 180 € x .....	..... €
Badge supplémentaire : 30 € x .....	..... €
<b>Toute option ajoutée par la suite sera facturée au tarif normal.</b> <b>Total C</b>	<b>..... € HT</b>

### RÉCAPITULATIF DE VOTRE COMMANDE

<b>Total = Total A + Total B (400 €) + Total C</b>	<b>..... € HT</b>
--	-------------------

Somme à reporter p.48

### VOTRE PLAN DE STAND SOUHAITÉ 1m = 1mètre

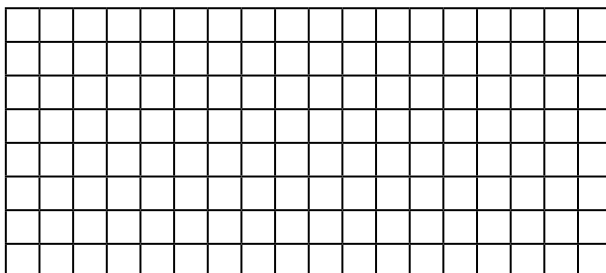

#### COFFRET ELECTRIQUE

**ATTENTION :**  
si vous ne choisissez pas l'option «coffret électrique» (vendue prix coûtant), **aucune prise ne sera disponible sur votre stand.**

**PARIS**  
**20>22 Sep. 2024**  
**L'ÉDITION D'AUTOMNE**  
**OFFRE SOCIÉTAIRE**  
**2024-2025**

SOCIÉTAIRE

# HAUTE-SAVOIE



04 > 06 OCTOBRE 2024 ANNECY - ANNEMASSE - GENÈVE

OFFRE  
SOCIÉTAIRE  
2024-2025

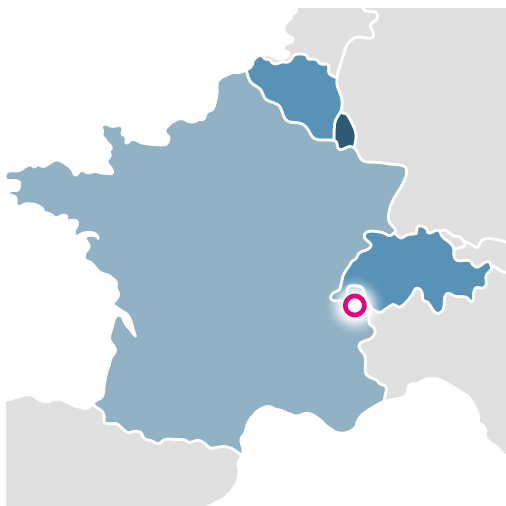
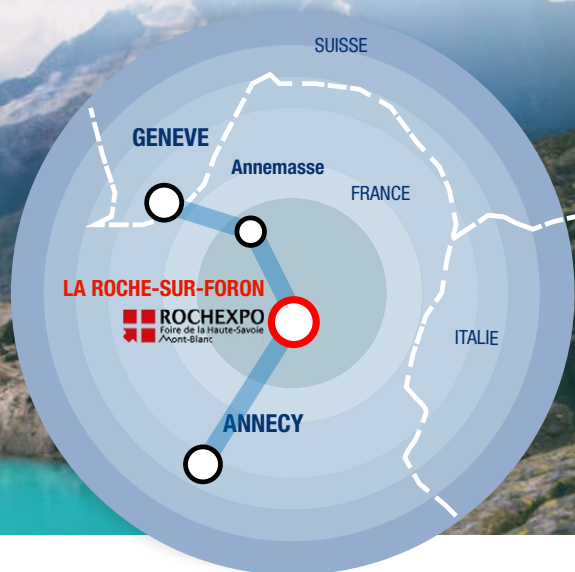

C'est dans le cadre d'une volonté commune que ROCHEXPO met tout en œuvre pour qu'art3f se positionne comme un événement majeur dans sa programmation.

## ■ UNE SITUATION EXCEPTIONNELLE

La Haute-Savoie, aux frontières de la Suisse et de l'Italie, à deux pas d'Annecy, d'Annemasse et de Genève, bénéficie d'une situation géographique privilégiée.

**En marche pour une nouvelle édition prometteuse !**

## ■ LA DATE PARFAITE

Le mois d'octobre est au cœur de la saison idéale pour les salons !

## ■ ROCHEXPO, UN CHOIX STRATÉGIQUE

Alors que de nombreux départements choisissent d'implanter leurs Parcs des Expositions au cœur de grandes villes, la Haute-Savoie privilégie le positionnement stratégique de ROCHEXPO sur l'axe Annecy / Annemasse / Genève, à proximité des frontières suisses et italiennes, permettant d'attirer aisément une clientèle internationale.

À 30 minutes à peine de Genève et d'Annecy, à 20 minutes d'Annemasse, ROCHEXPO est LE Parc des Expositions de référence en Haute-Savoie.

## ■ UNE ÉCONOMIE FLORISSANTE

Selon les statistiques du ministère des finances, le revenu fiscal moyen des foyers de Haute-Savoie est supérieur à la moyenne nationale.

La Haute-Savoie est un département dynamique, avec un faible taux de chômage, dû en grande partie aux possibilités d'emplois offertes à Genève.

## ■ DES TRAVAILLEURS TRANSFRONTALIERS

Avec près d'un million d'habitants, la population de la Haute-Savoie augmente tous les ans de 10 000 habitants, ce qui en fait l'un des départements les plus densément peuplés de la région Rhône-Alpes.

Le développement de la région genevoise et l'abondance des travailleurs transfrontaliers font du pourtour lémanique un foyer important de croissance démographique, contribuant au fort dynamisme du département.

[www.art3f.com](http://www.art3f.com)

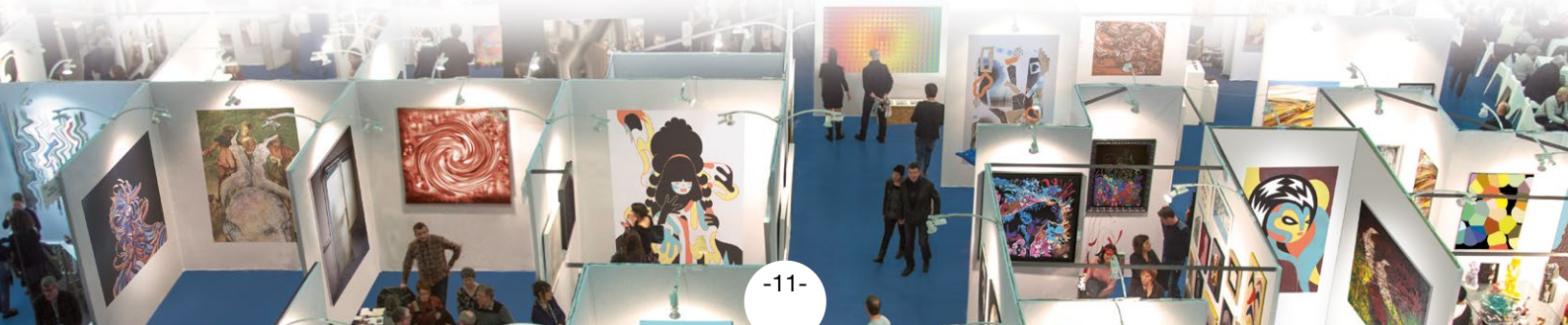

## VOTRE STAND

Le prix au m<sup>2</sup> comprend les cloisons bois recouvertes de coton gratté blanc, 1 spot de 300W pour 3m<sup>2</sup>.

**Attention !** Afin d'éviter toute erreur, veuillez à remplir tous les champs.

HAUTE-SAVOIE  
04>06 Oct. 2024

**OFFRE**  
**SOCIÉTAIRE**  
2024-2025

### A. LA STRUCTURE

Prix HT au m <sup>2</sup> : 145 €	
Stand de : ..... m <sup>2</sup> x 145 € (minimum 9 pour un artiste, 18 pour un galeriste)	..... €
Angle : 250 € par angle x ..... (1, 2, 3 ou 4 angles) <input type="checkbox"/> retour <input type="checkbox"/> ouvert	..... €
<b>Total A</b>	<b>..... € HT</b>

### B. FRAIS D'INSCRIPTION COMPRENANT

Badges exposants (maximum 2 pour les artistes / 4 pour les galeries), 1 catalogue, 1 page quadri dans notre catalogue, Invitations pour 2 personnes Assurance	
<b>Total B</b>	<b>400 € HT</b>

### C. PRESTATIONS COMPLÉMENTAIRES

Coton gratté <input type="checkbox"/> blanc gratuit ou <input type="checkbox"/> noir 150 € ou <input type="checkbox"/> gris 150 €	..... €
Cloison de 1ml : 95 € x .....	..... €
Porte de réserve mélaminé : 280 € x .....	..... €
Rideau de 1m de large : 50 € x .....	..... €
Spot de 300W supplémentaire : 50 € x .....	..... €
Résille 10 € le ml (pour fixer spots hors cloisons) + poteau 30 € (selon config.)	Nous consulter
Coffret électrique 1KW (pour branchement appareil divers) : 170 €	..... €
Velum coton gratté au m <sup>2</sup> : 18 € x .....	..... €
Page supplémentaire dans le catalogue : 180 € x .....	..... €
Badge supplémentaire : 30 € x .....	..... €
<b>Toute option ajoutée par la suite sera facturée au tarif normal.</b>	<b>Total C</b> ..... € HT

### RÉCAPITULATIF DE VOTRE COMMANDE

<b>Total = Total A + Total B (400 €) + Total C</b>	<b>..... € HT</b>
--	-------------------

Somme à reporter p.48

### VOTRE PLAN DE STAND SOUHAITÉ 1m = 1mètre

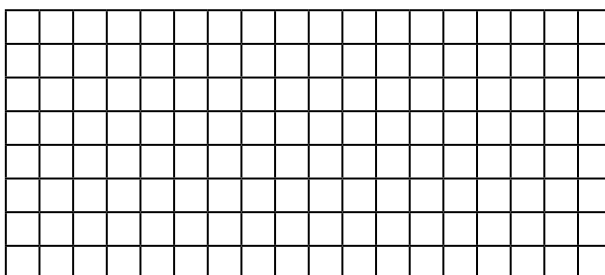

#### COFFRET ELECTRIQUE

**ATTENTION :**  
si vous ne choisissez pas l'option  
«coffret électrique» (vendue prix  
coûtant), **aucune prise ne sera  
disponible sur votre stand.**

# BORDEAUX



08 > 10 NOVEMBRE 2024

**OFFRE SOCIETAIRE**  
2024-2025

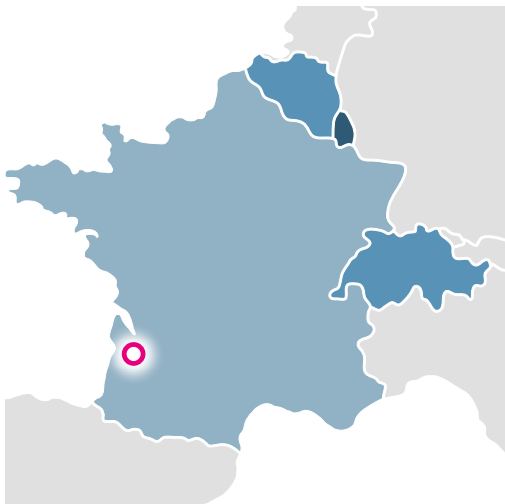

### ■ UN ENVIRONNEMENT D'EXCEPTION

Avec son aire urbaine de 986 879 habitants, **Bordeaux est la 6e ville de France** en termes de population. Sa situation géographique exceptionnelle, à proximité de l'océan et de ses stations balnéaires prisées (Lacanau, Arcachon, Seignosse, Capbreton, Biscarrosse, Lège-Cap-Ferret et, plus au Sud Anglet, Hendaye, Saint-Jean-de-Luz, ou Biarritz) mais aussi à 2h des Pyrénées, fait de Bordeaux et de sa périphérie **une zone au potentiel économique fort**, dont le nom rayonne dans le monde entier grâce aux fameux vignobles bordelais. Vous avez tous au moins un client à Bordeaux !

### ■ UNE VILLE RICHE

Avec près de 12 000 familles à très fort pouvoir d'achat, Bordeaux constitue **l'un des foyers de richesse les plus denses de France**. De surcroît, les nombreux villages et châteaux du vignoble alentour abritent une multitude de fortunes locales au rang desquelles pléthore de millionnaires chinois et belges. Ceux-ci investissent les châteaux de la région, tant pour la production de vins de Bordeaux que pour le

développement de chambres d'hôtes de standing dans les plus belles bâtisses du Bordelais (destinées à leurs compatriotes dans la Région). En plus du Bordeaux historique, on trouve nombre de propriétés de standing dans les stations balnéaires de la Côte d'Argent. Ses patrimoines vinicoles, fonciers et industriels témoignent de sa santé économique solide.

### ■ LA CULTURE COMME ÉTENDARD

Ville d'art depuis 1975, distinguée en 2007 par la Commission du Patrimoine mondial de l'Unesco, Bordeaux a toujours inscrit la culture au centre de ses engagements politiques et jouit d'un pouvoir attractif indiscuté. L'offre artistique tant traditionnelle qu'avant-gardiste y est foisonnante, les lieux dédiés à sa création et à sa diffusion sont nombreux, divers et ouverts à toutes les expressions : des lieux institutionnels, musées prestigieux tels le CAPC, l'Institut Culturel Bernard Magrez, le FRAC, le musée des Beaux-Arts ou celui des Arts décoratifs, mais aussi des lieux privés, de somptueuses galeries et un réseau dense d'associations culturelles et de collectifs artistiques.

[www.art3f.com](http://www.art3f.com)

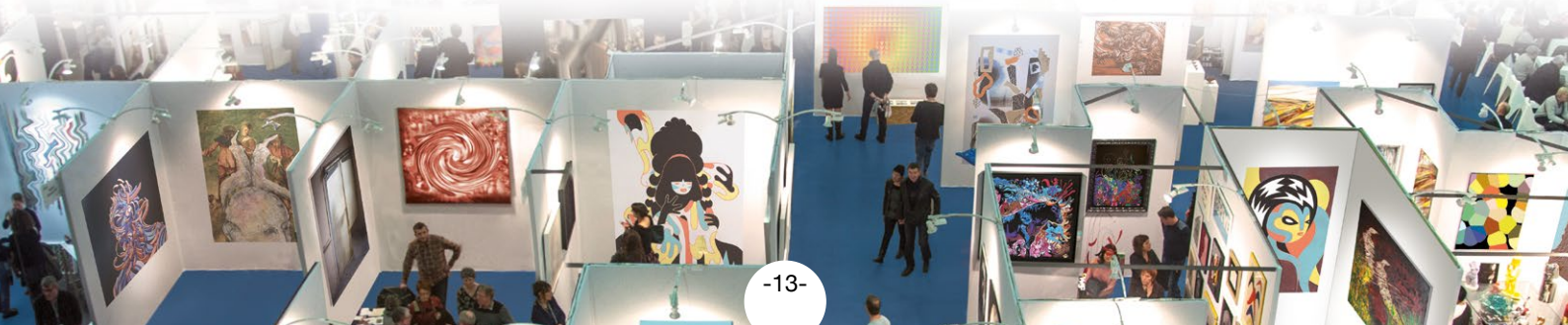

## VOTRE STAND

Le prix au m² comprend les cloisons bois recouvertes de coton gratté blanc, 1 spot de 300W pour 3m².

**Attention !** Afin d'éviter toute erreur, veuillez à remplir tous les champs.

### A. LA STRUCTURE

Prix HT au m² : 145 €	
Stand de : ..... m² x 145 € (minimum 9 pour un artiste, 18 pour un galeriste)	..... €
Angle : 250 € par angle x ..... (1, 2, 3 ou 4 angles)	<input type="checkbox"/> retour <input type="checkbox"/> ouvert ..... €
<b>Total A</b>	<b>..... € HT</b>

### B. FRAIS D'INSCRIPTION COMPRENANT

Badges exposants (maximum 2 pour les artistes / 4 pour les galeries), 1 catalogue, 1 page quadri dans notre catalogue, Invitations pour 2 personnes Assurance	
<b>Total B</b>	<b>400 € HT</b>

### C. PRESTATIONS COMPLÉMENTAIRES

Coton gratté <input type="checkbox"/> blanc gratuit ou <input type="checkbox"/> noir 150 € ou <input type="checkbox"/> gris 150 €	..... €
Cloison de 1ml : 95 € x .....	..... €
Porte de réserve mélaminé : 280 € x .....	..... €
Rideau de 1m de large : 50 € x .....	..... €
Spot de 300W supplémentaire : 50 € x .....	..... €
Résille 10 € le ml (pour fixer spots hors cloisons) + poteau 30 € (selon config.)	Nous consulter
Coffret électrique 1KW (pour branchement appareil divers) : 170 €	..... €
Velum coton gratté au m² : 18 € x .....	..... €
Page supplémentaire dans le catalogue : 180 € x .....	..... €
Badge supplémentaire : 30 € x .....	..... €
<b>Toute option ajoutée par la suite sera facturée au tarif normal. Total C</b>	<b>..... € HT</b>

### RÉCAPITULATIF DE VOTRE COMMANDE

<b>Total = Total A + Total B (400 €) + Total C</b>	<b>..... € HT</b>
--	-------------------

Somme à reporter p.48

### VOTRE PLAN DE STAND SOUHAITÉ

#### COFFRET ELECTRIQUE

#### ATTENTION :

si vous ne choisissez pas l'option «coffret électrique» (vendue prix coûtant), aucune prise ne sera disponible sur votre stand.

# MULHOUSE

15 > 17 NOVEMBRE 2024



**OFFRE SOCIÉTAIRE**  
2024-2025

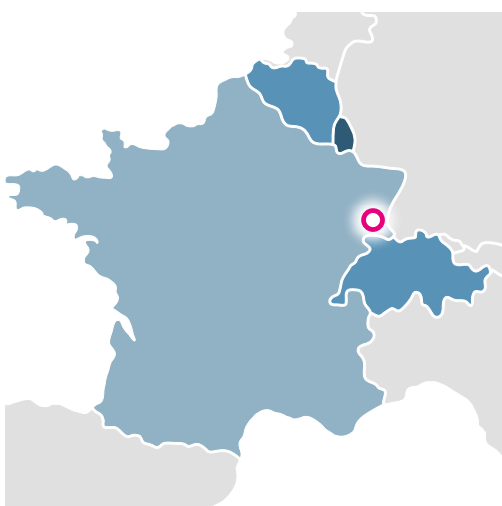

### ■ UNE SITUATION EXCEPTIONNELLE

À 35 km de Bâle en Suisse et 40 km de Fribourg en Allemagne, **au cœur de la 2e région la plus riche de France**, Mulhouse jouit d'une situation exceptionnelle. C'est cette position géographique qui a donné son nom au salon art3f (3 frontières).

### ■ LE SALON HISTORIQUE

art3f Mulhouse s'inscrit dans un environnement culturel et économique exceptionnel. Au cœur de l'Europe, sur l'axe rhénan, **à une quarantaine de kilomètres de l'Allemagne et de la Suisse**, Mulhouse s'ouvre sur une des régions les plus dynamiques de France, l'Alsace, et est parfaitement desservie par son aéroport international et un réseau autoroutier et ferroviaire dense. **Elle est aussi, pour son pouvoir d'achat, au cœur d'un des marchés de l'art les plus porteurs et influents d'Europe.** Élargie au cercle des voisins suisses et allemands, Mulhouse et sa région sont en effet un lieu privilégié de représentation de l'art contemporain. Avec des foires incontournables, avec des fondations et des musées éminents (Bâle, Fribourg, Strasbourg), avec ses centres d'art (Fribourg, Karlsruhe, Metz) et ses lieux d'enseignement prestigieux, elle est pour le projet art3f un terreau exceptionnel.

**Dans ce contexte riche, Mulhouse a des atouts de premier plan.**

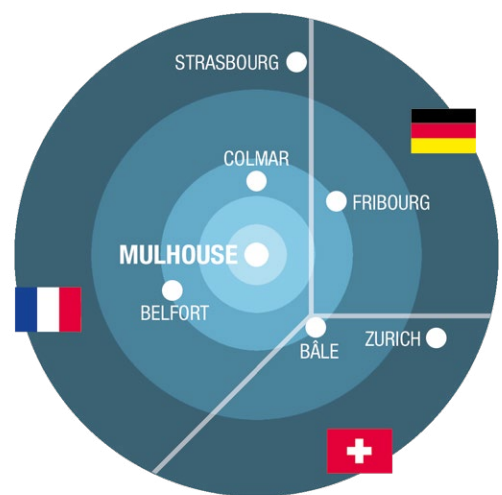

### ■ LA SOURCE

Mulhouse, siège social de la société art3f, a vu naître notre premier salon. **Ici, nous jouons à domicile !** Berceau des salons art3f, Mulhouse est LA RÉUSSITE ASSURÉE pour les artistes et les galeries soucieux de **CONCRÉTISER DES VENTES** et de défier les statistiques.

**UN SALON IMBATTABLE !**

**PARTICIPER À LA SUCCESS-STORY MULHOUSIENNE, ÇA VOUS TENTE ?**

[www.art3f.com](http://www.art3f.com)

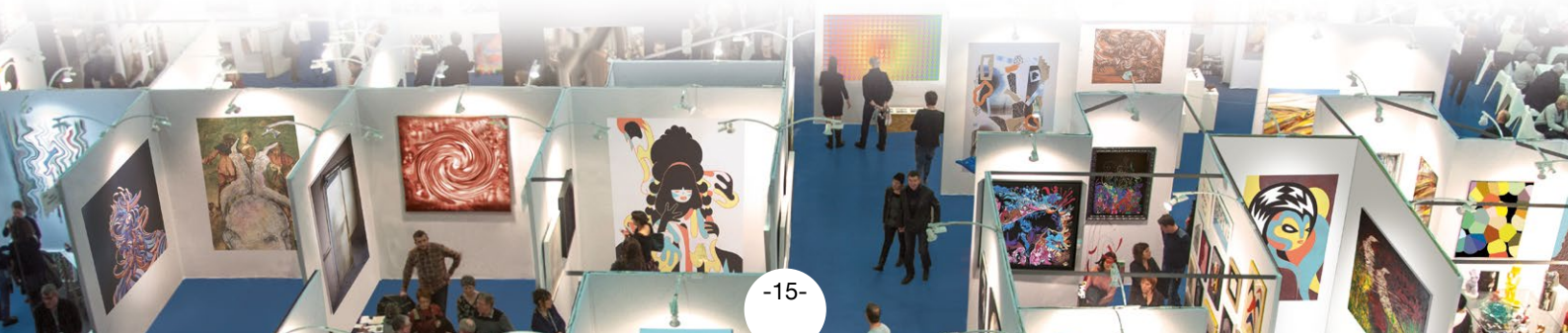

## VOTRE STAND

Le prix au m<sup>2</sup> comprend les cloisons bois recouvertes de coton gratté blanc, 1 spot de 300W pour 3m<sup>2</sup>.

**Attention !** Afin d'éviter toute erreur, veuillez à remplir tous les champs.

MULHOUSE  
15>17 Nov. 2024

**OFFRE  
SOCIÉTAIRE  
2024-2025**

### A. LA STRUCTURE

Prix HT au m <sup>2</sup> : 185 €	
Stand de : ..... m <sup>2</sup> x 185 € (minimum 9 pour un artiste, 18 pour un galeriste)	..... €
Angle : 250 € par angle x ..... (1, 2, 3 ou 4 angles) <input type="checkbox"/> retour <input type="checkbox"/> ouvert	..... €
<b>Total A</b>	<b>..... € HT</b>

### B. FRAIS D'INSCRIPTION COMPRENANT

Badges exposants (maximum 2 pour les artistes / 4 pour les galeries), 1 catalogue, 1 page quadri dans notre catalogue, Invitations pour 2 personnes Assurance	
<b>Total B</b>	<b>400 € HT</b>

### C. PRESTATIONS COMPLÉMENTAIRES

Coton gratté <input type="checkbox"/> blanc gratuit ou <input type="checkbox"/> noir 150 € ou <input type="checkbox"/> gris 150 €	..... €
Cloison de 1ml : 95 € x .....	..... €
Porte de réserve mélaminé : 280 € x .....	..... €
Rideau de 1m de large : 50 € x .....	..... €
Spot de 300W supplémentaire : 50 € x .....	..... €
Résille 10 € le ml (pour fixer spots hors cloisons) + poteau 30 € (selon config.)	Nous consulter
Coffret électrique 1KW (pour branchement appareil divers) : 170 €	..... €
Velum coton gratté au m <sup>2</sup> : 18 € x .....	..... €
Page supplémentaire dans le catalogue : 180 € x .....	..... €
Badge supplémentaire : 30 € x .....	.....
<b>Toute option ajoutée par la suite sera facturée au tarif normal.</b> <b>Total C</b>	<b>..... € HT</b>

### RÉCAPITULATIF DE VOTRE COMMANDE

<b>Total = Total A + Total B (400 €) + Total C</b>	<b>..... € HT</b>
--	-------------------

Somme à reporter p.48

### VOTRE PLAN DE STAND SOUHAITÉ

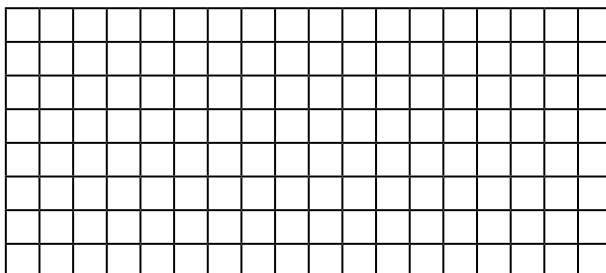

#### COFFRET ELECTRIQUE

**ATTENTION :**  
si vous ne choisissez pas l'option «coffret électrique» (vendue prix coûtant), aucune prise ne sera disponible sur votre stand.



# PARIS

24 > 26 JANVIER 2025



**OFFRE SOCIÉTAIRE**  
2024-2025



Après le succès grandissant des précédentes éditions, art3f Paris est devenu LE salon à ne pas manquer pour vous - artiste ou galerie - qui souhaitez VENDRE et DÉVELOPPER VOTRE PORTEFEUILLE CLIENTS.

■ **UNE VILLE EXTRÊMEMENT DENSE**

Avec 2,175 millions d'habitants et plus de 12 millions en Île-de-France, la population parisienne représente près de 20% de la population française!

■ **UNE VILLE RICHE**

80 528, c'est le PIB par habitant de Paris. Le premier en France, le double de la moyenne française qui se situe autour de 44 000. Avec un chiffre de 219 300, Paris tient la 4e place dans le classement mondial des villes accueillant le plus de millionnaires, après Tokyo, New-York et Londres. Y résident également 1500 multimillionnaires et 22 milliardaires !

■ **CAPITALE MONDIALE DE L'ART**

Ses musées et l'ensemble de ses monuments font de Paris la ville d'art et de culture la plus connue au monde. Aucune foire d'art contemporain, depuis le départ de la FIAC vers le Grand Palais, n'a réussi à intégrer la Porte de Versailles, le plus convoité des Parcs des Expositions de France. S'y tiennent également la Foire de Paris, les salons de l'Automobile, de l'Agriculture ou encore du Nautisme. Si Paris est une ville incontournable dans le paysage de l'art contemporain, ce lieu prestigieux l'est tout autant.

■ **UN VIVIER DE GRANDS COLLECTIONNEURS**

En France, les achats/ventes d'art se font surtout à Paris. Près de la moitié des collectionneurs résident en Île-de-France (47%) !

Source : Ministère de la Culture et de la Communication



[www.art3f.com](http://www.art3f.com)



## VOTRE STAND

Le prix au m² comprend les cloisons bois recouvertes de coton gratté blanc, 1 spot de 300W pour 3m².

**Attention !** Afin d'éviter toute erreur, veuillez à remplir tous les champs.

PARIS  
24>26 Jan. 2025

**OFFRE  
SOCIÉTAIRE  
2024-2025**

### A. LA STRUCTURE

Prix HT au m² : 220 €	
Stand de : ..... m² x 220 € (minimum 9 pour un artiste, 18 pour un galeriste)	..... €
Angle : 250 € par angle x ..... (1, 2, 3 ou 4 angles)	<input type="checkbox"/> retour <input type="checkbox"/> ouvert
	..... €
<b>Total A</b> ..... € HT	

### B. FRAIS D'INSCRIPTION COMPRENANT

Badges exposants (maximum 2 pour les artistes / 4 pour les galeries), 1 catalogue, 1 page quadri dans notre catalogue, Invitations pour 2 personnes Assurance	
<b>Total B</b> <b>400 € HT</b>	

### C. PRESTATIONS COMPLÉMENTAIRES

Coton gratté <input type="checkbox"/> blanc gratuit ou <input type="checkbox"/> noir 150 € ou <input type="checkbox"/> gris 150 €	..... €
Cloison de 1ml : 95 € x .....	..... €
Porte de réserve mélaminé : 280 € x .....	..... €
Rideau de 1m de large : 50 € x .....	..... €
Spot de 300W supplémentaire : 50 € x .....	..... €
Résille 10 € le ml (pour fixer spots hors cloisons) + poteau 30 € (selon config.)	Nous consulter
Coffret électrique 1KW (pour branchement appareil divers) : 380 €	..... €
Velum coton gratté au m² : 18 € x .....	..... €
Page supplémentaire dans le catalogue : 180 € x .....	..... €
Badge supplémentaire : 30 € x .....	..... €
<b>Toute option ajoutée par la suite sera facturée au tarif normal.</b>	<b>Total C</b> ..... € HT

### RÉCAPITULATIF DE VOTRE COMMANDE

<b>Total = Total A + Total B (400 €) + Total C</b>	..... € HT
--	------------

Somme à reporter p.48

### VOTRE PLAN DE STAND SOUHAITÉ $\text{H} = 1\text{mètre}$

#### COFFRET ELECTRIQUE

**ATTENTION :**  
si vous ne choisissez pas l'option «coffret électrique» (vendue prix coûtant), aucune prise ne sera disponible sur votre stand.

# TOULOUSE

07 > 09 FÉVRIER 2025



OFFRE  
SOCIÉTAIRE  
2024-2025

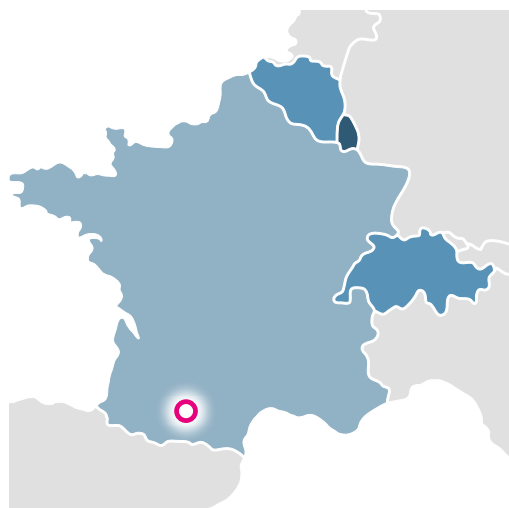

**Avec un tel succès, tant en termes de ventes que de fréquentation, Toulouse est l'un des plus gros salons de notre gamme.**

#### ■ AU CŒUR DE LA RÉGION LA PLUS DYNAMIQUE DE FRANCE

Chef-lieu de la toute nouvelle région Languedoc Roussillon Midi Pyrénées, la première région de France en taux de création d'entreprises, Toulouse est, après Paris, Marseille et Lyon, **la quatrième commune la plus peuplée de notre pays, au centre d'une aire urbaine de plus d'un million d'habitants.**

#### ■ LA VILLE DE TOUS LES TALENTS

Toulouse excelle dans de très nombreux domaines, pour ses formations universitaires de premier plan, ses industries (notamment spatiales et aéronautiques) de pointe, le dynamisme de sa recherche fondamentale et technique et **son rayonnement culturel.** Soutenue traditionnellement par des engagements municipaux forts, **la culture bénéficie d'une place de choix dans la ville rose :** un patrimoine architectural exceptionnel, un dense réseau de musées, des médiathèques et bibliothèques, Toulouse s'illustre dans de nombreux événements emblématiques, festivals d'art ou salons internationaux de premier plan.

#### ■ LA DATE PARFAITE

Février est au centre de **la saison idéale** pour les salons.

#### ■ PRÈS DE 502 000 HABITANTS

Après Paris, Marseille et Lyon, Toulouse est **la 4e ville la plus importante de France.**

#### ■ MEETT, THE PLACE TO BE

Flambant neuf, le nouveau Parc des Expositions et Centre de conventions de Toulouse est la 3ème plus grande enceinte en France, hors Paris. Situé à proximité immédiate de l'aéroport et à quelques kilomètres à peine au nord-ouest de Toulouse, MEETT est un bâtiment multifonctionnel, moderne, parfaitement desservi qui se positionne comme un véritable outil de développement économique du territoire. Avec 7 Halls, des surfaces d'exposition entièrement modulables et pas moins de 5000 places de parking, l'outil est extrêmement qualitatif et sera, pour art3f, un écran idéal.

[www.art3f.com](http://www.art3f.com)

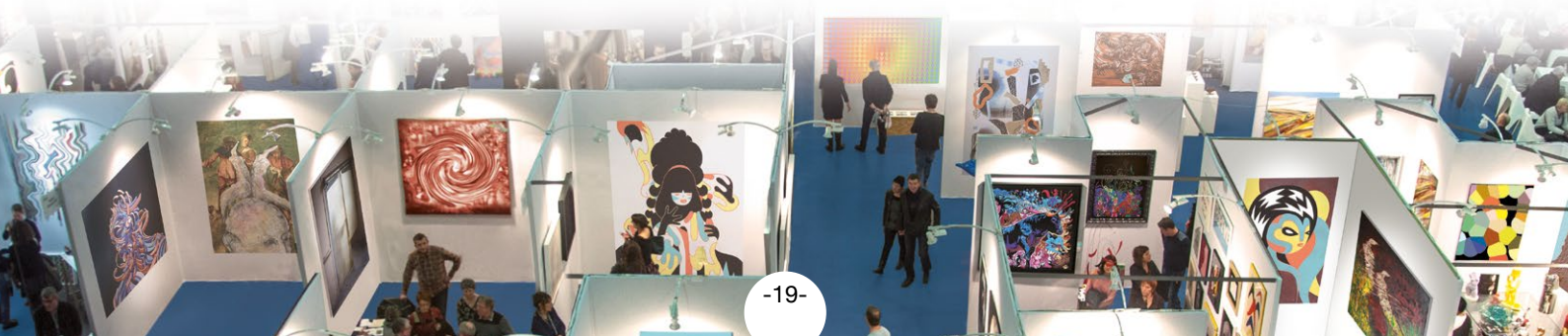



# STRASBOURG



28 FÉVRIER > 02 MARS 2025



Le salon des 2 frontières

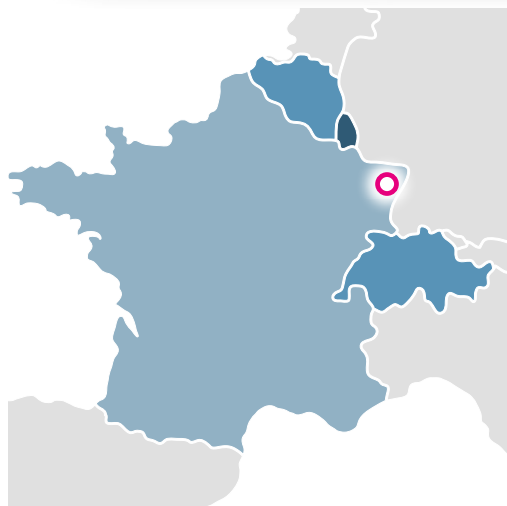

Directement frontalière avec l'Allemagne, Strasbourg se situe à 20 minutes à peine de Kehl et une heure de Karlsruhe. Également toute proche de Mulhouse, ville historique des salons art3f, Strasbourg, capitale européenne aux côtés de Bruxelles et Luxembourg, est reconnue pour son attractivité économique et touristique. Préfecture du Bas-Rhin et de la région Grand Est, elle est voisine de la Belgique, du Luxembourg et de la Suisse, trois pays au très fort pouvoir d'achat.

Strasbourg est la deuxième ville diplomatique française avec 1 ambassade, 41 consulats (dont Allemagne, Belgique, Luxembourg, Portugal...), 47 représentations permanentes d'États membres auprès du Conseil de l'Europe, ainsi qu'une centaine d'ONG à caractère international. Strasbourg est par ailleurs une des rares villes avec Bâle, New York, Genève et Lyon à accueillir des institutions internationales sans être la capitale politique d'un État.

### VILLE TOURISTIQUE

Avec son légendaire marché de Noël, sa gastronomie, sa route des vins, la beauté de ses quartiers typiques foisonnants de maisons à colombage, Strasbourg est LA ville touristique par excellence. Le secteur y emploie plus de 25 000 personnes dont 8 300 à Strasbourg. L'arrivée

du TGV Est a permis une véritable progression de ce secteur d'activité.

### VILLE DE CULTURE À L'ÉCONOMIE FLORISSANTE

Strasbourg est la deuxième ville de France en nombre de congrès internationaux, après Paris. La présence de nombreux établissements nationaux renommés, comme le théâtre national, la bibliothèque nationale et universitaire et l'Opéra national du Rhin en fait un centre culturel important. Son centre-ville, situé sur la Grande Île, est entièrement inscrit au patrimoine mondial par l'UNESCO depuis 1988.

Par sa population, Strasbourg intra-muros est la première commune du Grand Est français et la huitième de France avec 293 914 habitants. Son aire urbaine compte 790 000 habitants. Strasbourg est l'un des principaux pôles économiques du Nord-Est et se distingue par un secteur tertiaire essentiellement tourné vers les activités financières et juridico-légales. Siège de la Chambre de commerce et d'industrie Alsace-Eurométropole ainsi que de la Chambre de métiers d'Alsace, l'économie de l'Alsace génère 2,6 % du PIB de la France, correspondant à un PIB par habitant de 31 700. Il a été établi que les 3 quarts du pouvoir d'achat de la population européenne se concentrent dans une zone de 800 km autour de Strasbourg !

www.art3f.com

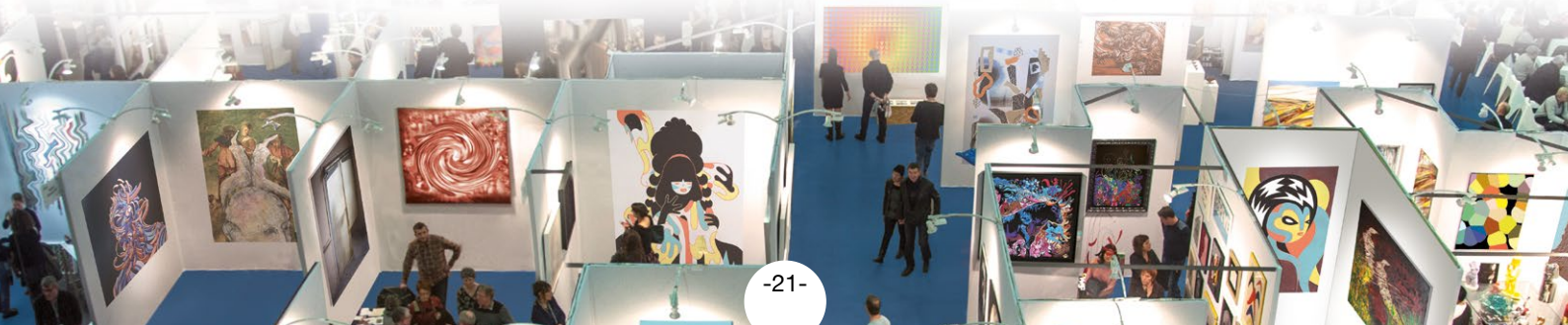

## VOTRE STAND

Le prix au m<sup>2</sup> comprend les cloisons bois recouvertes de coton gratté blanc, 1 spot de 300W pour 3m<sup>2</sup>.

**Attention !** Afin d'éviter toute erreur, veuillez à remplir tous les champs.

**STRASBOURG**  
28 Fév > 02 Mars 2025

**OFFRE**  
**SOCIÉTAIRE**  
2024-2025

### A. LA STRUCTURE

Prix HT au m <sup>2</sup> : 185 €	
Stand de : ..... m <sup>2</sup> x 185 € (minimum 9 pour un artiste, 18 pour un galeriste)	..... €
Angle : 250 € par angle x ..... (1, 2, 3 ou 4 angles) <input type="checkbox"/> retour <input type="checkbox"/> ouvert	..... €
<b>Total A</b>	<b>..... € HT</b>

### B. FRAIS D'INSCRIPTION COMPRENANT

Badges exposants (maximum 2 pour les artistes / 4 pour les galeries), 1 catalogue, 1 page quadri dans notre catalogue, Invitations pour 2 personnes Assurance	
<b>Total B</b>	<b>400 € HT</b>

### C. PRESTATIONS COMPLÉMENTAIRES

Coton gratté <input type="checkbox"/> blanc gratuit ou <input type="checkbox"/> noir 150 € ou <input type="checkbox"/> gris 150 €	..... €
Cloison de 1ml : 95 € x .....	..... €
Porte de réserve mélaminé : 280 € x .....	..... €
Rideau de 1m de large : 50 € x .....	..... €
Spot de 300W supplémentaire : 50 € x .....	..... €
Résille 10 € le ml (pour fixer spots hors cloisons) + poteau 30 € (selon config.)	Nous consulter
Coffret électrique 1KW (pour branchement appareil divers) : 170 €	..... €
Velum coton gratté au m <sup>2</sup> : 18 € x .....	..... €
Page supplémentaire dans le catalogue : 180 € x .....	..... €
Badge supplémentaire : 30 € x .....	..... €
<b>Toute option ajoutée par la suite sera facturée au tarif normal.</b>	<b>Total C</b> .....
	<b>..... € HT</b>

### RÉCAPITULATIF DE VOTRE COMMANDE

<b>Total = Total A + Total B (400 €) + Total C</b>	<b>..... € HT</b>
--	-------------------

Somme à reporter p.48

### VOTRE PLAN DE STAND SOUHAITÉ 1m = 1mètre

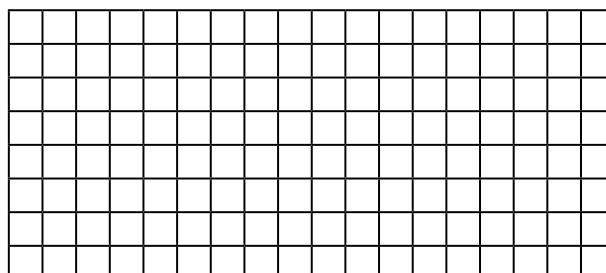

#### COFFRET ELECTRIQUE

##### ATTENTION :

si vous ne choisissez pas l'option «coffret électrique» (vendue prix coûtant), aucune prise ne sera disponible sur votre stand.

# NANTES

14 > 16 MARS 2025



**OFFRE SOCIÉTAIRE**  
2024-2025

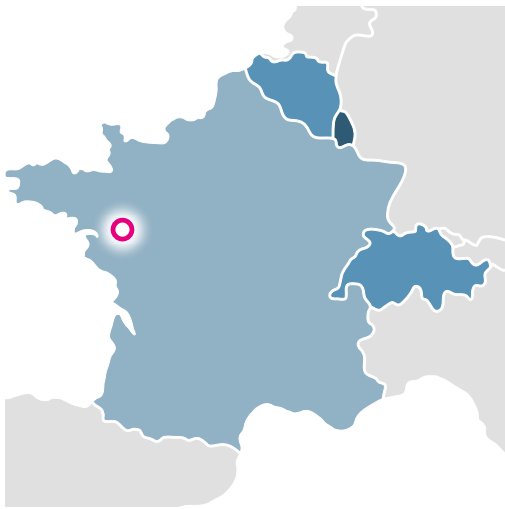

Après le succès grandissant des précédentes éditions, art3f Nantes est devenu **LE** salon à ne pas manquer pour vous - artiste ou galerie - qui souhaitez **VENDRE** et **DÉVELOPPER VOTRE PORTEFEUILLE CLIENTS**.

art3f Nantes, en progression constante d'année en année et affichant une fréquentation en croissance permanente, fait de cet événement d'art l'un des plus importants de Province ! Cette édition ira une nouvelle fois à la rencontre du succès.

■ **L'IMPERTI-NANTES !**

Nantes se caractérise par **son goût pour l'impertinence culturelle** : Les Allumées, Fin de siècle, Royal de Luxe, Les Machines et l'Éléphant de l'île de Nantes, la Folle Journée, le Château des Ducs de Bretagne, les Fabriques, sont autant d'exemples de lieux, de festivals et de compagnies artistiques dont l'aura et l'extravagance rayonnent au-delà des frontières françaises.

■ **6e VILLE DE FRANCE**

Capitale du Grand Ouest, Nantes est au cœur d'un bassin économique préservé.

**Dans cet environnement culturel favorisé, art3f est une réponse toute naturelle.**

■ **UN ÉCRIN IDÉAL**

Situé au bord de l'Erdre, à moins de deux heures de Paris, à proximité de toutes les grandes villes de l'Ouest, parfaitement desservi par les réseaux autoroutiers et les transports en commun, le très moderne Hall XXL du site Exponantes est considéré comme **l'un des plus beaux parcs des expositions de France**.



[www.art3f.com](http://www.art3f.com)

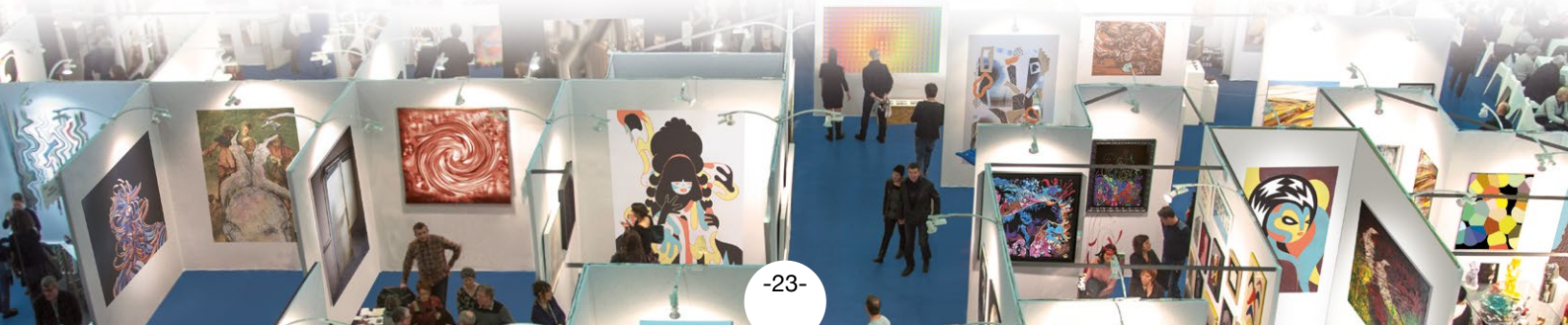

## VOTRE STAND

Le prix au m<sup>2</sup> comprend les cloisons bois recouvertes de coton gratté blanc, 1 spot de 300W pour 3m<sup>2</sup>.

**Attention !** Afin d'éviter toute erreur, veuillez à remplir tous les champs.

NANTES  
14>16 Mars 2025

**OFFRE**  
**SOCIÉTAIRE**  
2024-2025

### A. LA STRUCTURE

Prix HT au m <sup>2</sup> : 145 €	
Stand de : ..... m <sup>2</sup> x 145 € (minimum 9 pour un artiste, 18 pour un galeriste)	..... €
Angle : 250 € par angle x ..... (1, 2, 3 ou 4 angles) <input type="checkbox"/> retour <input type="checkbox"/> ouvert	..... €
<b>Total A</b>	<b>..... € HT</b>

### B. FRAIS D'INSCRIPTION COMPRENANT

Badges exposants (maximum 2 pour les artistes / 4 pour les galeries), 1 catalogue, 1 page quadri dans notre catalogue, Invitations pour 2 personnes Assurance	
<b>Total B</b>	<b>400 € HT</b>

### C. PRESTATIONS COMPLÉMENTAIRES

Coton gratté <input type="checkbox"/> blanc gratuit ou <input type="checkbox"/> noir 150 € ou <input type="checkbox"/> gris 150 €	..... €
Cloison de 1ml : 95 € x .....	..... €
Porte de réserve mélaminé : 280 € x .....	..... €
Rideau de 1m de large : 50 € x .....	..... €
Spot de 300W supplémentaire : 50 € x .....	..... €
Résille 10 € le ml (pour fixer spots hors cloisons) + poteau 30 € (selon config.)	Nous consulter
Coffret électrique 1KW (pour branchement appareil divers) : 170 €	..... €
Velum coton gratté au m <sup>2</sup> : 18 € x .....	..... €
Page supplémentaire dans le catalogue : 180 € x .....	..... €
Badge supplémentaire : 30 € x .....	..... €
<b>Toute option ajoutée par la suite sera facturée au tarif normal.</b>	<b>Total C</b>
	<b>..... € HT</b>

### RÉCAPITULATIF DE VOTRE COMMANDE

<b>Total = Total A + Total B (400 €) + Total C</b>	<b>..... € HT</b>
--	-------------------

Somme à reporter p.48

### VOTRE PLAN DE STAND SOUHAITÉ 1m = 1mètre

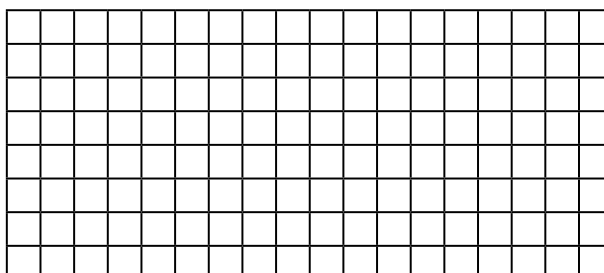

#### COFFRET ELECTRIQUE

**ATTENTION :**  
si vous ne choisissez pas l'option  
«coffret électrique» (vendue prix  
coûtant), **aucune prise ne sera  
disponible sur votre stand.**



# LYON

21 > 23 MARS 2025



**OFFRE  
SOCIÉTAIRE**  
2024-2025



## ■ UN MARCHÉ CULTUREL BOUILLONNANT

Proche de la Suisse, de l'Italie, et grâce à des événements internationaux uniques comme la Fête des Lumières, Les Nuits Sonores, les Nuits de Fourvière, la ville de Lyon s'impose comme une des métropoles européennes les plus attractives sur le plan culturel. Dotée de nombreux musées, de galeries et de lieux d'exposition spectaculaires, Lyon concentre des réseaux de collectionneurs et d'amateurs d'art à fort pouvoir d'achat.

au Patrimoine Mondial de l'Humanité par l'UNESCO. La région Rhône-Alpes-Auvergne est **la 2e région la plus riche de France.**

## ■ EUREXPO, UN ÉCRIN IDÉAL

Accueillant de très nombreux événements chaque année, Eurexpo, à 30 minutes à peine du centre ville, est le 1er Parc des Expositions après Paris et se positionne dans le top 14 des plus grands parcs européens. Cette nouvelle édition mérite un lieu d'exposition à la mesure de ses ambitions.

## ■ TROISIÈME PLUS GRANDE VILLE DE FRANCE

Avec plus de 2,2 millions d'habitants et sa situation géographique privilégiée, le Grand Lyon s'affirme comme la deuxième plus grande aire urbaine française. Portée par son dynamisme économique, elle offre à ses habitants un confort de vie exceptionnel. Ville d'art, de culture et de gastronomie, Lyon est classée



[www.art3f.com](http://www.art3f.com)

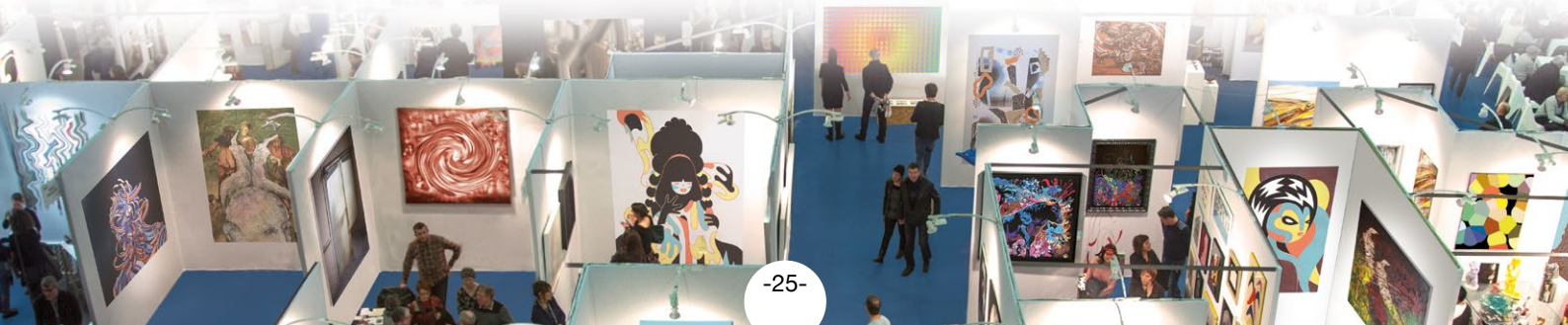

## VOTRE STAND

Le prix au m<sup>2</sup> comprend les cloisons bois recouvertes de coton gratté blanc, 1 spot de 300W pour 3m<sup>2</sup>.

**Attention !** Afin d'éviter toute erreur, veuillez à remplir tous les champs.

LYON  
21>23 Mars 2025

**OFFRE  
SOCIÉTAIRE  
2024-2025**

### A. LA STRUCTURE

Prix HT au m <sup>2</sup> : 145 €	
Stand de : ..... m <sup>2</sup> x 145 € (minimum 9 pour un artiste, 18 pour un galeriste)	..... €
Angle : 250 € par angle x ..... (1, 2, 3 ou 4 angles) <input type="checkbox"/> retour <input type="checkbox"/> ouvert	..... €
<b>Total A</b>	<b>..... € HT</b>

### B. FRAIS D'INSCRIPTION COMPRENANT

Badges exposants (maximum 2 pour les artistes / 4 pour les galeries), 1 catalogue, 1 page quadri dans notre catalogue, Invitations pour 2 personnes Assurance	
<b>Total B</b>	<b>400 € HT</b>

### C. PRESTATIONS COMPLÉMENTAIRES

Coton gratté <input type="checkbox"/> blanc gratuit ou <input type="checkbox"/> noir 150 € ou <input type="checkbox"/> gris 150 €	..... €
Cloison de 1ml : 95 € x .....	..... €
Porte de réserve mélaminé : 280 € x .....	..... €
Rideau de 1m de large : 50 € x .....	..... €
Spot de 300W supplémentaire : 50 € x .....	..... €
Résille 10 € le ml (pour fixer spots hors cloisons) + poteau 30 € (selon config.)	Nous consulter
Coffret électrique 1KW (pour branchement appareil divers) : 170 €	..... €
Velum coton gratté au m <sup>2</sup> : 18 € x .....	..... €
Page supplémentaire dans le catalogue : 180 € x .....	..... €
Badge supplémentaire : 30 € x .....	..... €
<b>Toute option ajoutée par la suite sera facturée au tarif normal.</b>	<b>Total C</b> ..... € HT

### RÉCAPITULATIF DE VOTRE COMMANDE

<b>Total = Total A + Total B (400 €) + Total C</b>	<b>..... € HT</b>
--	-------------------

Somme à reporter p.48

### VOTRE PLAN DE STAND SOUHAITÉ 1m = 1mètre

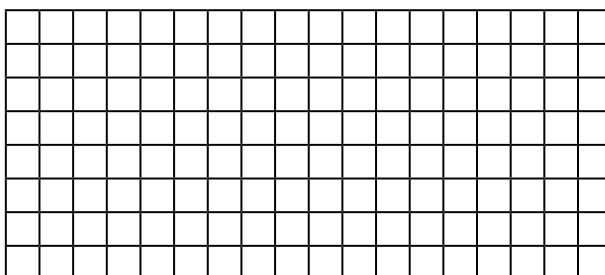

#### COFFRET ELECTRIQUE

**ATTENTION :**  
si vous ne choisissez pas l'option  
«coffret électrique» (vendue prix  
coûtant), **aucune prise ne sera  
disponible sur votre stand.**

# BARCELONE



11 > 13 AVRIL 2025 

**OFFRE  
SOCIÉTAIRE**  
2024-2025

[www.art3f.com](http://www.art3f.com)

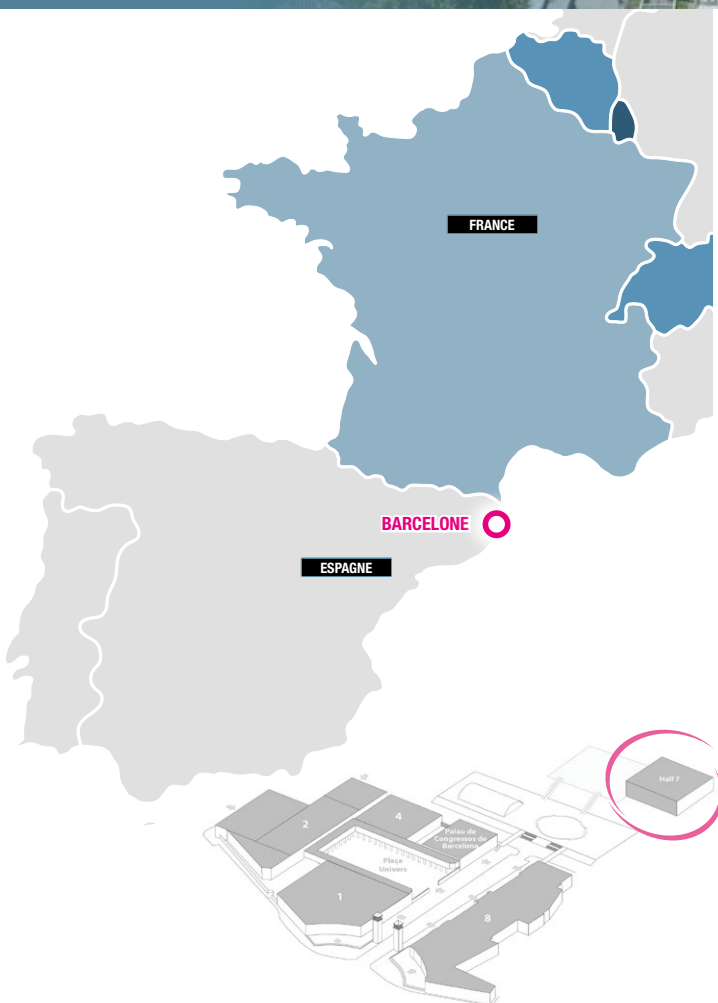

L'Espagne, ça vous tente ? Vous l'attendiez ? art3f l'a fait ! En posant ses valises à Barcelone, art3f assoit sa dimension internationale.

- 1** Barcelone est la **région la plus riche d'Espagne**, possédant pas moins de 20% du PIB national.
- 2** Capitale cosmopolite de la Catalogne avec près de **2 millions d'habitants** et plus de 5 millions pour l'aire urbaine.
- 3** La **nouvelle Silicon Valley européenne**, est devenue LE hub culturel et technologique permettant le développement commun des plus grandes entreprises internationales.
- 4** La capitale catalane figure parmi **les premières villes mondiales en termes de qualité de vie, d'équité et de sécurité**.
- 5** La ville possède **l'un des plus grands aéroports d'Europe**, avec une trentaine de lignes régulières à destination des grandes villes d'Europe.
- 6** Cité de culture, elle a fait de **l'art son cheval de bataille**. La promotion de l'art contemporain y est omniprésente.
- 7** **Montjuïc, l'infrastructure idéale**. Située au cœur de la ville, elle jouxte le musée national d'art de Catalogne et la célèbre fontaine magique !

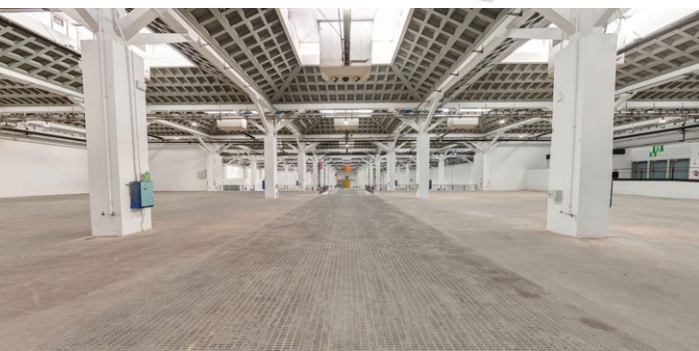

## VOTRE STAND

Le prix au m<sup>2</sup> comprend les cloisons bois recouvertes de coton gratté blanc, 1 spot de 300W pour 3m<sup>2</sup>.

**Attention !** Afin d'éviter toute erreur, veuillez à remplir tous les champs.

**BARCELONE**  
11>13 Avril 2025

**OFFRE**  
**SOCIÉTAIRE**  
2024-2025

### A. LA STRUCTURE

Prix HT au m <sup>2</sup> : 185 €	
Stand de : ..... m <sup>2</sup> x 185 € (minimum 9 pour un artiste, 18 pour un galeriste)	..... €
Angle : 250 € par angle x ..... (1, 2, 3 ou 4 angles) <input type="checkbox"/> retour <input type="checkbox"/> ouvert	..... €
<b>Total A</b>	<b>..... € HT</b>

### B. FRAIS D'INSCRIPTION COMPRENANT

Badges exposants (maximum 2 pour les artistes / 4 pour les galeries), 1 catalogue, 1 page quadri dans notre catalogue, Invitations pour 2 personnes Assurance	
<b>Total B</b>	<b>400 € HT</b>

### C. PRESTATIONS COMPLÉMENTAIRES

Coton gratté <input type="checkbox"/> blanc gratuit ou <input type="checkbox"/> noir 150 € ou <input type="checkbox"/> gris 150 €	..... €
Cloison de 1ml : 95 € x .....	..... €
Porte de réserve mélaminé : 280 € x .....	..... €
Rideau de 1m de large : 50 € x .....	..... €
Spot de 300W supplémentaire : 50 € x .....	..... €
Résille 10 € le ml (pour fixer spots hors cloisons) + poteau 30 € (selon config.)	Nous consulter
Coffret électrique 1KW (pour branchement appareil divers) : 320 €	..... €
Velum coton gratté au m <sup>2</sup> : 18 € x .....	..... €
Page supplémentaire dans le catalogue : 180 € x .....	..... €
Badge supplémentaire : 30 € x .....	..... €
<b>Toute option ajoutée par la suite sera facturée au tarif normal.</b>	<b>Total C</b> ..... € HT

### RÉCAPITULATIF DE VOTRE COMMANDE

<b>Total = Total A + Total B (400 €) + Total C</b>	<b>..... € HT</b>
--	-------------------

Somme à reporter p.48

### VOTRE PLAN DE STAND SOUHAITÉ 1 = 1mètre

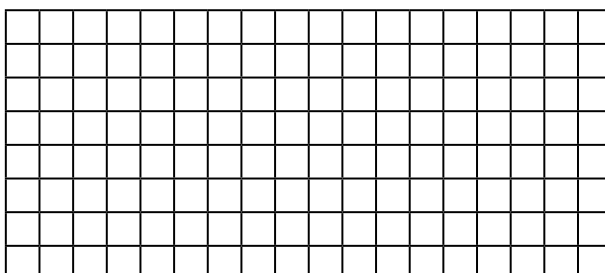

#### COFFRET ELECTRIQUE

**ATTENTION :**  
si vous ne choisissez pas l'option «coffret électrique» (vendue prix coûtant), aucune prise ne sera disponible sur votre stand.

# REIMS

25 > 27 AVRIL 2025



**OFFRE  
SOCIÉTAIRE**  
2024-2025

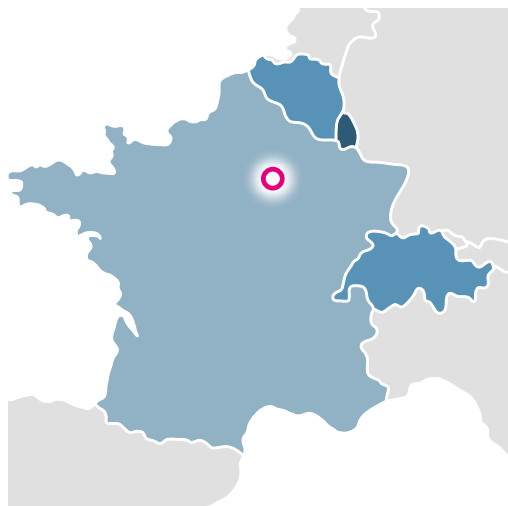

À 3h de Bruxelles, 2h30 du Luxembourg et 1h45 à peine de Paris, Reims bénéficie d'une situation géographique idéale.



## ■ UNE ÉDITION PROMETTEUSE

Nous attendions beaucoup du dernier cru ! Il fut bien au-delà de nos espérances avec une augmentation substantielle de fréquentation et une véritable émulation rémoise. Pour cette nouvelle édition, allons encore plus loin ensemble !

## ■ UN ESPACE D'EXPOSITION OPTIMAL

Entièrement rénové, le Parc des Expositions de Reims propose un complexe flambant neuf. Au cœur du Pôle d'activité Farman et à proximité du grand Parc de Champagne, notre Hall d'exposition, tout beau tout neuf, est le lieu idéal pour une nouvelle édition réussie. D'une grande modularité, ce nouveau Parc des Expositions est adapté pour accueillir une multitude d'événements de grande envergure comme le nôtre.

## ■ UN CHOIX RÉGIONAL

Proche des frontières belges, luxembourgeoises, allemandes, et à moins d'une heure de TGV de

Paris, Reims jouit d'une situation géographique exceptionnelle. Elle puise son identité et son énergie au carrefour culturel de l'Europe latine et de l'Europe septentrionale. Reims, c'est d'abord un territoire de terroirs dont la culture et le commerce des vins de Champagne a assuré la prospérité des grandes familles de viticulteurs renommées dans le monde entier.

## ■ VILLE D'ART

Détentrice du label « Ville d'art et d'histoire », Reims est par nature un lieu où l'art contemporain se sent chez lui. Cité historique de France, centre névralgique de la Champagne, Reims accueille cette nouvelle édition du salon international d'art contemporain art3f. Héritière d'une longue lignée de salons en France dans le Nord-Est mais aussi en Belgique, au Luxembourg et en Suisse, Reims peut compter sur un vivier culturel riche et rassembler à la fois une clientèle locale et les aficionados d'art3f.

[www.art3f.com](http://www.art3f.com)

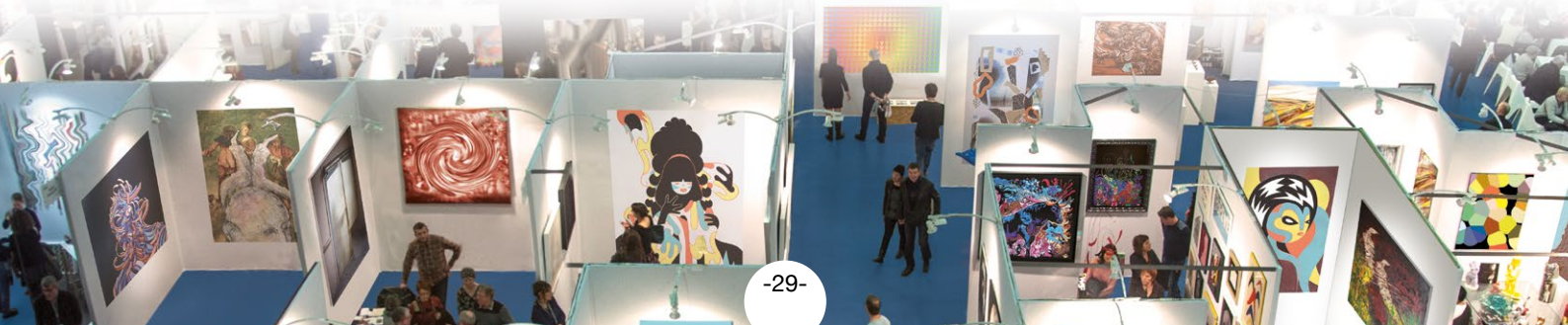

## VOTRE STAND

Le prix au m<sup>2</sup> comprend les cloisons bois recouvertes de coton gratté blanc, 1 spot de 300W pour 3m<sup>2</sup>.

**Attention !** Afin d'éviter toute erreur, veuillez à remplir tous les champs.

### A. LA STRUCTURE

Prix HT au m <sup>2</sup> : 145 €	
Stand de : ..... m <sup>2</sup> x 145 € (minimum 9 pour un artiste, 18 pour un galeriste)	..... €
Angle : 250 € par angle x ..... (1, 2, 3 ou 4 angles) <input type="checkbox"/> retour <input type="checkbox"/> ouvert	..... €
<b>Total A</b>	<b>..... € HT</b>

### B. FRAIS D'INSCRIPTION COMPRENANT

Badges exposants (maximum 2 pour les artistes / 4 pour les galeries), 1 catalogue, 1 page quadri dans notre catalogue, Invitations pour 2 personnes Assurance	
<b>Total B</b>	<b>400 € HT</b>

### C. PRESTATIONS COMPLÉMENTAIRES

Coton gratté <input type="checkbox"/> blanc gratuit ou <input type="checkbox"/> noir 150 € ou <input type="checkbox"/> gris 150 €	..... €
Cloison de 1ml : 95 € x .....	..... €
Porte de réserve mélaminé : 280 € x .....	..... €
Rideau de 1m de large : 50 € x .....	..... €
Spot de 300W supplémentaire : 50 € x .....	..... €
Résille 10 € le ml (pour fixer spots hors cloisons) + poteau 30 € (selon config.)	Nous consulter
Coffret électrique 1KW (pour branchement appareil divers) : 170 €	..... €
Velum coton gratté au m <sup>2</sup> : 18 € x .....	..... €
Page supplémentaire dans le catalogue : 180 € x .....	..... €
Badge supplémentaire : 30 € x .....	.....
<b>Toute option ajoutée par la suite sera facturée au tarif normal.</b>	<b>Total C</b>
	<b>..... € HT</b>

### RÉCAPITULATIF DE VOTRE COMMANDE

<b>Total = Total A + Total B (400 €) + Total C</b>	<b>..... € HT</b>
--	-------------------

Somme à reporter p.48

### VOTRE PLAN DE STAND SOUHAITÉ 1 = 1mètre

#### COFFRET ELECTRIQUE

**ATTENTION :**  
si vous ne choisissez pas l'option  
«coffret électrique» (vendue prix  
coûtant), **aucune prise ne sera  
disponible sur votre stand.**

REIMS  
25>27 Avril 2025

**OFFRE  
SOCIÉTAIRE**  
2024-2025

SOCIÉTAIRE

# OFFRE AMBASSADEUR 2024-2025

## MENTON

05 > 07 juillet 2024

## MONACO

23 > 25 août 2024

## LUXEMBOURG

27 > 29 septembre 2024

## LAUSANNE ART FAIR

*GALERIES UNIQUEMENT :*

31 octobre >  
03 novembre 2024

## MARSEILLE

22 > 24 novembre 2024

## BRUXELLES

29 novembre >  
01 décembre 2024

## LUXEMBOURG ART FAIR

*GALERIES UNIQUEMENT :*

27 > 30 mars 2025

## ZURICH

04 > 06 avril 2025

### CONDITIONS DU CONTRAT AMBASSADEUR

- L'offre Ambassadeur n'est proposée qu'une seule fois par saison au mois de février et **ne peut être souscrite que si vous optez dans un premier temps pour l'offre Sociétaire avec un minimum de 6 dates.**
- Pour en bénéficier, vous devez obligatoirement vous engager pour 4 dates sur les 8 proposées, ce qui vous donne droit à une remise de -60%.
- Vous avez la possibilité de panacher la taille et les options de votre stand en fonction des villes.
- Cette offre est volontairement limitée aux 50 premiers Sociétaires. Elle sera prioritairement proposée aux anciens sociétaires puis, 48h plus tard, à tous nos fichiers clients. Elle se finira au plus tard le 30 mars ou avant, si la limite des 50 Sociétaires est atteinte.
- Toutes les options devront figurer sur les différents contrats. Si certaines options ou augmentations de surfaces sont rajoutées par la suite, elles seront facturées au prix normal.
- Le contrat se règle en une seule fois.
- Si vous ne pouvez pas participer à l'un des salons, vous n'aurez pas la possibilité de le céder, aucune somme ne vous sera remboursée et aucune compensation financière ou de surface ne pourra être reportée sur un autre salon.

# MENTON

NOUVEAU

1<sup>ère</sup> ÉDITION

05 > 07 JUILLET 2024

OFFRE  
AMBASSADEUR  
2024-2025



THE PLACE TO BE

## LES 6 BONNES RAISONS D'Y EXPOSER

- 1** Menton est une des villes touristiques les plus dynamiques de France et est fréquentée par des vacanciers à fort pouvoir d'achat.
- 2** Proximité immédiate avec l'Italie et la Principauté de Monaco, à deux pas de Nice et de Cannes.
- 3** La population de Menton triple en période estivale.
- 4** Le Palais de l'Europe est situé en plein cœur de ville et offre une architecture du début du XX<sup>e</sup> siècle : cachet, élégance et volumes sont au rendez-vous.
- 5** Exposez et profitez de la région en même temps !  
Menton est situé entre mer Méditerranée et montagnes préalpines et enregistre + de 300 jours d'ensoleillement par an.
- 6** Le Palais de l'Europe est géré par l'Office de Tourisme qui apportera son soutien à la manifestation.

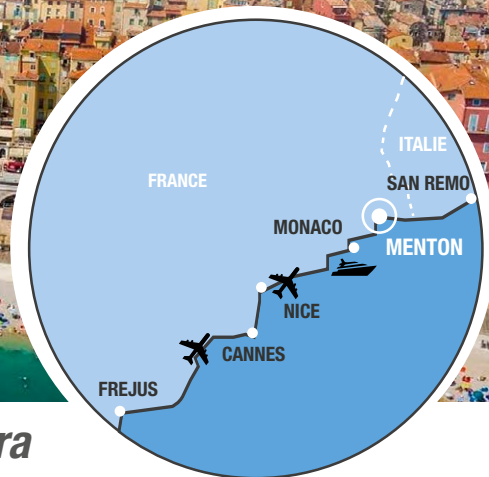

## Véritable Eden de la Riviera

### ■ UNE DESTINATION ESTIVALE QUI A LE VENT EN POUPE

Avec un pic de fréquentation en période estivale, la ville de Menton passe de 30000 à 90000 résidents augmentant ainsi considérablement la concentration de potentiels acheteurs et collectionneurs.

### ■ UNE SITUATION GÉOGRAPHIQUE EXCEPTIONNELLE ET STRATÉGIQUE

Ville préservée de la Côte d'Azur, située dans un cadre idyllique entre mer et montagnes aux confins de l'Italie (à 20 minutes de San Remo), de la Principauté de Monaco (à 15 minutes), du Comté de Nice (à 30 minutes) et à seulement 2 heures d'avion de Paris grâce à la proximité de l'aéroport international Nice Côte d'Azur, Menton est une destination très facile d'accès.

Sa situation géographique avantageuse, son climat subtropical, son économie, sans oublier ses nombreux événements et célèbres festivals en font un haut lieu du commerce et un acteur majeur sur la scène nationale et internationale.

### ■ VILLE D'ART ET D'HISTOIRE

De la Basilique Saint-Michel Archange au musée Jean Cocteau, en passant par les «Jardins d'exception», Menton offre sept siècles d'histoire concentrés sur ses 1500 hectares. En 1991, la Ville de Menton devient «Ville d'Art et d'Histoire». Ce précieux label permet à Menton de valoriser son patrimoine et d'offrir une place de choix à la culture grâce aux musées et galeries d'art,

et d'inciter à un tourisme de qualité. Menton, capitale européenne du citron avec son Indication Géographique Protégée accueille tout au long de l'année des touristes qui affluent en masse pour sa célèbre fête du citron mais aussi pour sa vieille ville pittoresque et ses plages au charme typiquement méditerranéen.

### ■ STATION D'INTÉRÊT TOURISTIQUE

Le statut de Station d'intérêt touristique permet entre autres aux commerces de détail d'ouvrir 7j/7. L'activité événementielle y est intense et presque quotidienne avec pas moins de 2000 manifestations par an. Casino, grands établissements hôteliers, villas et résidences secondaires font de Menton une ville riche en opportunités pour nos exposants qui iront à la rencontre d'une clientèle de qualité !

### ■ LE PALAIS DE L'EUROPE UN ÉCRIN EXCEPTIONNEL !

Au cœur même de la ville et de ses jardins qui en font le charme, cet ancien casino construit en 1908 a su garder toute la magnificence de l'architecture du début du XX<sup>e</sup> siècle : cachet, élégance et volumes sont au rendez-vous.

À deux pas du bord de mer, il accueille tout au long de l'année des expositions, des conférences, des congrès et séminaires, des concerts, des pièces de théâtre... Il est aujourd'hui le palais des congrès et la plus grande salle de spectacle de Menton.





# MONACO

23 > 25 AOÛT 2024



**OFFRE  
AMBASSADEUR  
2024-2025**

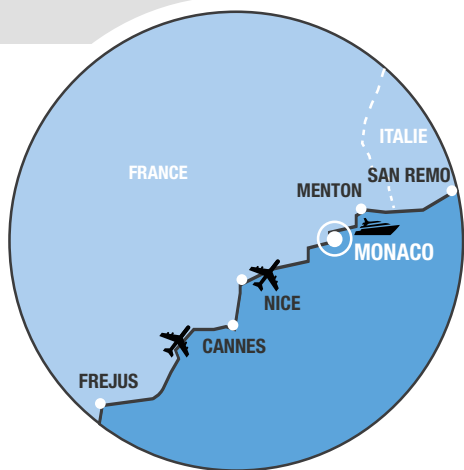
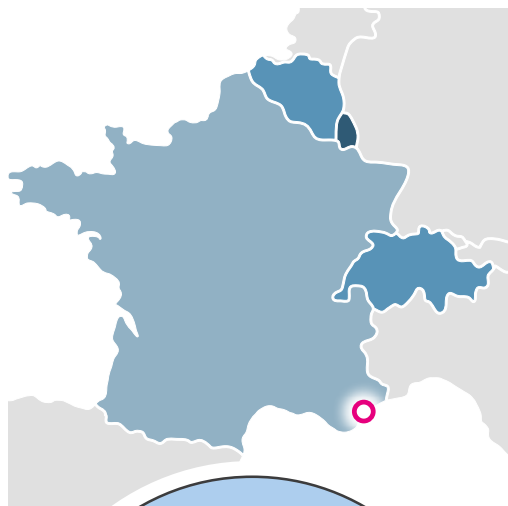

## ■ **INCOURNABLE**

L'histoire de Monaco, sa situation géographique avantageuse, son climat, son économie, sans oublier ses nombreux événements et célèbres festivals en font un haut lieu du commerce et un acteur majeur sur la scène nationale et internationale. art3f se devait d'y faire salon !

## ■ **LA DOLCE VITA**

Avec 300 jours de soleil par an, une fiscalité attrayante, des événements culturels et sportifs de tout premier plan, un taux de chômage qui fait rêver, un immobilier d'exception attirant plus de 140 nationalités différentes, une situation géographique exceptionnelle, la Principauté de Monaco ressemble à s'y méprendre à un petit coin de paradis.

## ■ **L'ESPACE FONTVIEILLE, UN LIEU D'EXPOSITION SUR MESURE**

Institution créée et conçue à l'initiative du Prince Rainier III de Monaco pour le Festival International du Cirque de Monte-Carlo, référence mondiale pour les Arts du Cirque, l'Espace Fontvieille est le lieu idéal pour tous types d'événements. Situés dans le quartier ouest de Monaco gagné sur la mer, à quelques pas du quartier des affaires de Fontvieille, ses 8665 m<sup>2</sup> accueillent tout au long de l'année des dîners de gala, des soirées privées, des spectacles, des expositions, des présentations automobiles, des lancements de produits, des manifestations sportives...

Ces nombreux événements en font un lieu réceptif unique en Principauté. Sa modularité et ses possibilités d'extension permettent à ce site d'accueillir plusieurs milliers de personnes par jour et d'assurer un confort optimal à la fois aux visiteurs et aux exposants. art3f y fera son nid et contribuera à sa réputation !

## ■ **UNE SITUATION GÉOGRAPHIQUE STRATÉGIQUE**

Située le long de la côte méditerranéenne, tout près de la frontière italienne, à 25 km de l'aéroport international de Nice qui relie la Côte d'Azur à tout le reste du monde et qui peut être rejoint en hélicoptère en seulement 7 minutes, Monaco est une destination de choix et très facile d'accès.

## ■ **MONACO, C'EST LE GLAMOUR ET LE LUXE**

Si vous aimez le luxe, Monaco est LE pays qui répondra à vos attentes. Boutiques de créateurs, grands joailliers, voitures de luxe, établissements de prestige font partie du quotidien des résidents.

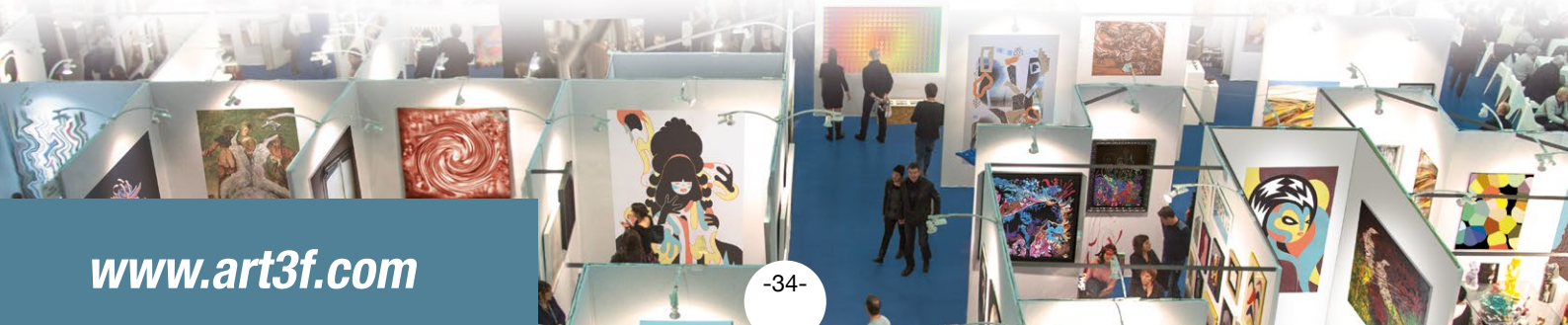

## VOTRE STAND

Le prix au m<sup>2</sup> comprend les cloisons bois recouvertes de coton gratté blanc, 1 spot de 300W pour 3m<sup>2</sup>.

**Attention !** Afin d'éviter toute erreur, veuillez à remplir tous les champs.

MONACO  
23>25 Août 2024

**OFFRE**  
**AMBASSADEUR**  
2024-2025

### A. LA STRUCTURE

Prix HT au m <sup>2</sup> : 200 €	
Stand de : ..... m <sup>2</sup> x 200 € (minimum 9 pour un artiste, 18 pour un galeriste)	..... €
Angle : 250 € par angle x ..... (1, 2, 3 ou 4 angles) <input type="checkbox"/> retour <input type="checkbox"/> ouvert	..... €
<b>Total A</b>	<b>..... € HT</b>

### B. FRAIS D'INSCRIPTION COMPRENANT

Badges exposants (maximum 2 pour les artistes / 4 pour les galeries), 1 catalogue, 1 page quadri dans notre catalogue, Invitations pour 2 personnes Assurance	
<b>Total B</b>	<b>400 € HT</b>

### C. PRESTATIONS COMPLÉMENTAIRES

Coton gratté <input type="checkbox"/> blanc gratuit ou <input type="checkbox"/> noir 150 € ou <input type="checkbox"/> gris 150 €	..... €
Cloison de 1ml : 95 € x .....	..... €
Porte de réserve mélaminé : 280 € x .....	..... €
Rideau de 1m de large : 50 € x .....	..... €
Spot de 300W supplémentaire : 50 € x .....	..... €
Résille 10 € le ml (pour fixer spots hors cloisons) + poteau 30 € (selon config.)	Nous consulter
Coffret électrique 1KW (pour branchement appareil divers) : 170 €	..... €
Velum coton gratté au m <sup>2</sup> : 18 € x .....	..... €
Page supplémentaire dans le catalogue : 180 € x .....	..... €
Badge supplémentaire : 30 € x .....	..... €
<b>Toute option ajoutée par la suite sera facturée au tarif normal.</b>	<b>Total C</b>
	<b>..... € HT</b>

### RÉCAPITULATIF DE VOTRE COMMANDE

<b>Total = Total A + Total B (400 €) + Total C</b>	<b>..... € HT</b>
--	-------------------

Somme à reporter p.48

### VOTRE PLAN DE STAND SOUHAITÉ 1m = 1mètre

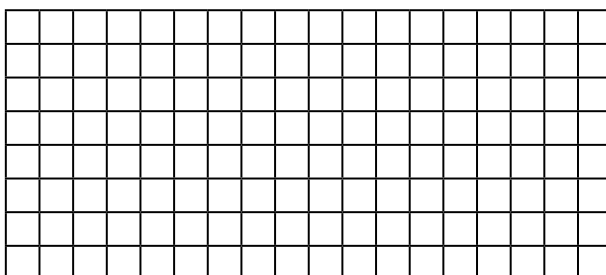

#### COFFRET ELECTRIQUE

**ATTENTION :**  
si vous ne choisissez pas l'option  
«coffret électrique» (vendue prix  
coûtant), **aucune prise ne sera  
disponible sur votre stand.**

AMBASSADEUR

# LUXEMBOURG



27 > 29 SEPTEMBRE 2024

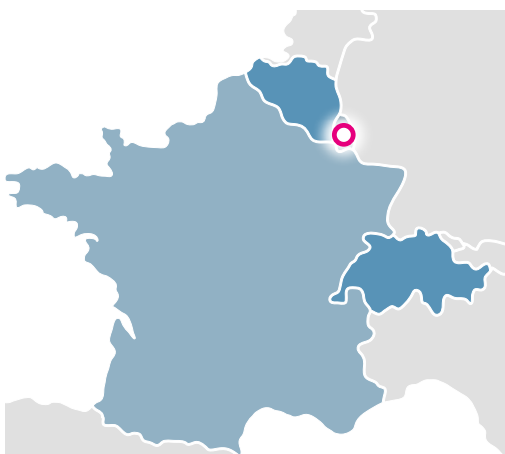

## ■ AU CARREFOUR DES COLLECTIONNEURS

Le Luxembourg est au cœur de l'Europe occidentale, aux croisements de Paris, Strasbourg, Karlsruhe, Frankfurt, Bruxelles, Lille... C'est là que tout se passe !

Preuve d'une concentration extraordinaire de collectionneurs, le Luxembourg possède 1 galerie d'art pour 3800 habitants, ce qui constitue un véritable record.

progressé de 8,3%. Globalement, la pandémie n'aura pas impacté les patrimoines des plus grandes fortunes du monde, bien au contraire. La fortune moyenne d'un millionnaire au Grand-Duché est de 2,96 millions d'euros par tête. Un montant qui exclut la résidence principale, les diverses collections, ainsi que les biens de consommation. L'ensemble des millionnaires pèse 126,68 milliards de dollars en 2020, soit 8,3% de plus qu'en 2019 !

Source : Paperjam

## ■ POINTS FORTS ÉCONOMIQUES

Le Luxembourg fait montre d'une économie largement ouverte, d'une forte croissance, d'une industrie diversifiée, possède un centre financier international, des infrastructures modernes, une excellente connectivité aux marchés, et surtout un cadre institutionnel, législatif et fiscal particulièrement attrayant.

## ■ LA FRANCE AU COEUR DU LUXEMBOURG

La France est le pays le plus représenté ! En effet, près de 15 000 Français possèdent des sociétés au Luxembourg, totalisant au moins 100 milliards d'euros d'actifs, soit 4% du PIB français. Parmi ces concitoyens, « des grands patrons et leurs entreprises, des médecins et des collectionneurs d'art, des footballeurs et des producteurs de cinéma, des consultants et des pilotes de moto, des écrivains et de riches héritiers, des propriétaires fonciers et des figures de la 'start-up nation', des dirigeants de PME... ».

Source : Le Monde

Avec un PIB de 135 682\$ par habitant, le Luxembourg arrive en troisième position, devant l'Irlande, la Suisse, la Norvège, le Qatar et les États-Unis.

Selon les données de Capgemini, le nombre de millionnaires résidant au Luxembourg a progressé de 6,5% en un an. Leurs actifs ont également

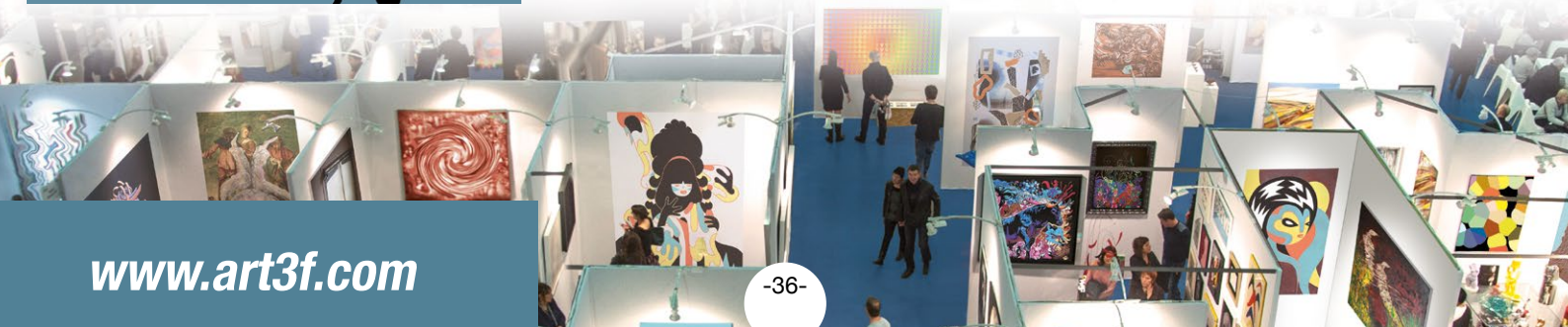

# VOTRE STAND

Le prix au m² comprend les cloisons bois recouvertes de coton gratté blanc, 1 spot de 300W pour 3m².   
**Attention !** Afin d'éviter toute erreur, veuillez à remplir tous les champs.

LUXEMBOURG  
 27>29 Sep. 2024

**OFFRE**  
**AMBASSADEUR**  
 2024-2025

## A. LA STRUCTURE

Prix HT au m <sup>2</sup> : 185 €	
Stand de : ..... m <sup>2</sup> x 185 € (minimum 9 pour un artiste, 18 pour un galeriste)	..... €
Angle : 250 € par angle x ..... (1, 2, 3 ou 4 angles) <input type="checkbox"/> retour <input type="checkbox"/> ouvert	..... €
<b>Total A</b>	<b>..... € HT</b>

## B. FRAIS D'INSCRIPTION COMPRENANT

Badges exposants (maximum 2 pour les artistes / 4 pour les galeries), 1 catalogue, 1 page quadri dans notre catalogue, Invitations pour 2 personnes Assurance	
<b>Total B</b>	<b>400 € HT</b>

## C. PRESTATIONS COMPLÉMENTAIRES

Coton gratté <input type="checkbox"/> blanc gratuit ou <input type="checkbox"/> noir 150 € ou <input type="checkbox"/> gris 150 €	..... €
Cloison de 1ml : 95 € x .....	..... €
Porte de réserve mélaminé : 280 € x .....	..... €
Rideau de 1m de large : 50 € x .....	..... €
Spot de 300W supplémentaire : 50 € x .....	..... €
Résille 10 € le ml (pour fixer spots hors cloisons) + poteau 30 € (selon config.)	Nous consulter
Coffret électrique 1KW (pour branchement appareil divers) : 170 €	..... €
Velum coton gratté au m <sup>2</sup> : 18 € x .....	..... €
Page supplémentaire dans le catalogue : 180 € x .....	..... €
Badge supplémentaire : 30 € x .....	.....
<b>Toute option ajoutée par la suite sera facturée au tarif normal.</b>	<b>Total C</b>
	<b>..... € HT</b>

## RÉCAPITULATIF DE VOTRE COMMANDE

<b>Total = Total A + Total B (400 €) + Total C</b>	<b>..... € HT</b>
--	-------------------

Somme à reporter p.48

## VOTRE PLAN DE STAND SOUHAITÉ 1m = 1mètre

**COFFRET ELECTRIQUE**

**ATTENTION :**  
 si vous ne choisissez pas l'option «coffret électrique» (vendue prix coûtant), **aucune prise ne sera disponible sur votre stand.**

AMBASSADEUR

# LAUSANNE



31 OCTOBRE > 03 NOVEMBRE 2024

**GALLERIES ONLY**

**OFFRE  
AMBASSEUR  
2024-2025**



Suite au succès de la précédente édition de Lausanne Art Fair, nous vous offrons la possibilité de faire partie des 80 galeries sélectionnées et de faire de cette édition un événement exceptionnel.

## ■ **UNE SITUATION EN OR**

Lausanne, la swiss riviera, concentration des plus grandes fortunes du monde, bénéficie en plus d'une situation idéale à quelques minutes de Genève, de Bern et de la Haute-Savoie (France).

## ■ **LA SUISSE COMPTE 438000 MILLIONNAIRES !**

La dernière étude du Boston Consulting Group révèle que le monde compte 16,3 millions de foyers millionnaires. En Suisse, 12,7% des ménages sont dans ce cas.

## ■ **P.I.B. PAR HABITANT EN EUROPE**

1er Luxembourg 135050\$ - 2e Irlande 102390\$ - 3e Suisse 93515\$ ... 17e Allemagne 50787\$

## ■ **LES MILLIONNAIRES AIMENT LA SUISSE**

Les grandes familles, détentrices de groupes pharmaceutiques majeurs, de chaînes de prêt-à-porter, actionnaires majoritaires de groupes bancaires, industriels, d'horlogerie, du luxe, les hommes d'affaires, les stars du show-business et du sport, les têtes couronnées... ont tous élu domicile en Suisse, plus particulièrement dans la région de Lausanne.

## ■ **CAPITALE INSTITUTIONNELLE DU SPORT**

De nombreuses fédérations internationales comme, le comité olympique (CIO), L'Union des Associations Européennes de Football (UEFA), la Fédération Internationale de Baseball (IBAF), l'Association internationale de Boxe (AIBA) sont installées à Lausanne.

## ■ **LES GRANDES INDUSTRIES**

La région abrite des entreprises internationales et des sièges de multinationales comme Kodak, Bobst groupe, Logitech, Nespresso, British American Tobacco, Agip, Kudelski...

## ■ **UNE GALERIE D'ART POUR 4800 HABITANTS**

Un record mondial, preuve d'une concentration extraordinaire de collectionneurs.

## ■ **AU CENTRE DE LA SUISSE ROMANDE**

Le Centre de Congrès Beaulieu Lausanne se situe au centre-ville dans un cadre magnifique et peut facilement être atteint en transports publics, en train ou en voiture.

[www.lausanneartfair.com](http://www.lausanneartfair.com)



## VOTRE STAND

Le prix au m<sup>2</sup> comprend les cloisons bois recouvertes de coton gratté blanc, 1 spot de 300W pour 3m<sup>2</sup>.

**Attention !** Afin d'éviter toute erreur, veuillez à remplir tous les champs.

**Lausanne**  
**ART FAIR**

31 oct. > 03 nov. 2024

GALERIES UNIQUEMENT

**OFFRE**

**AMBASSADEUR**

2024-2025

AMBASSADEUR

### A. LA STRUCTURE

Prix HT au m <sup>2</sup> : 200 €	
Stand de : ..... m <sup>2</sup> x 200 € (minimum 18m <sup>2</sup> )	..... €
Angle : 250 € par angle x ..... (1, 2, 3 ou 4 angles) <input type="checkbox"/> retour <input type="checkbox"/> ouvert	..... €
<b>Total A</b>	<b>..... € HT</b>

### B. FRAIS D'INSCRIPTION COMPRENANT

4 Badges exposants, 2 page quadri dans notre catalogue, 1 catalogue, Invitations pour 2 personnes, Assurance	
<b>Total B</b>	<b>450 € HT</b>

### C. PRESTATIONS COMPLÉMENTAIRES

Coton gratté <input type="checkbox"/> blanc gratuit ou <input type="checkbox"/> noir 150 € ou <input type="checkbox"/> gris 150 €	..... €
Cloison de 1ml : 95 € x .....	..... €
Porte de réserve mélaminé : 280 € x .....	..... €
Rideau de 1m de large : 50 € x .....	..... €
Spot de 300W supplémentaire : 50 € x .....	..... €
Résille 10 € le ml (pour fixer spots hors cloisons) + poteau 30 € (selon config.)	Nous consulter
Coffret électrique 1KW (pour branchement appareil divers) : 210 €	..... €
Velum coton gratté au m <sup>2</sup> : 18 € x .....	..... €
2 Pages supplémentaires dans le catalogue : 360 € x .....	..... €
Badge supplémentaire : 30 € x .....	..... €
<b>Toute option ajoutée par la suite sera facturée au tarif normal.</b>	<b>Total C</b> <b>..... € HT</b>

### RÉCAPITULATIF DE VOTRE COMMANDE

<b>Total = Total A + Total B (400 €) + Total C</b>	<b>..... € HT</b>
--	-------------------

Somme à reporter p.48

### VOTRE PLAN DE STAND SOUHAITE

#### COFFRET ELECTRIQUE

**ATTENTION :**  
si vous ne choisissez pas l'option «coffret électrique» (vendue prix coûtant), aucune prise ne sera disponible sur votre stand.

# MARSEILLE

22 > 24 NOVEMBRE 2024



OFFRE  
AMBASSADEUR  
2024-2025



Avec une belle fréquentation et un gros succès marchand dès ses débuts, art3f Marseille est l'un des salons les plus convoités de notre gamme.

## ■ AUX PORTES DE LA PROVENCE

Marseille est idéalement située aux portes de la Provence, région la plus visitée de France, célèbre pour ses paysages contrastés et son art de vivre. **La Provence est également l'une des régions abritant les plus grosses fortunes de France et du monde entier.**

## ■ SECONDE VILLE FRANÇAISE

Avec 870 731 habitants, Marseille est la **seconde plus grande ville de France.**

## ■ LA DATE PARFAITE

Le mois d'octobre est au cœur de la saison idéale pour les salons !

## ■ LE PARC CHANOT... INCONTOURNABLE!

**Chaque année, plus de 250 événements d'envergure se tiennent à Marseille Chanot, le Palais des Congrès et des Expositions.** Situé au cœur de la ville, à dix minutes du Vieux Port, à quelques jets de cailloux de la gare et de l'aéroport, le Parc Chanot est LE lieu d'exposition idéal.

## ■ UNE VILLE EN PLEIN ESSOR ÉCONOMIQUE ET CULTUREL

**Nommée Capitale Européenne de la Culture en 2013, Marseille a depuis la place qu'elle mérite au sein des grandes métropoles euroméditerranéennes.** Le Vieux Port, le J4 et ses nouveaux sites culturels : le MuCEM, la Villa Méditerranée, mais aussi le Musée des Arts décoratifs et de la Mode, le Musée d'Histoire... autant de nouveaux lieux venant illustrer le **dynamisme culturel et économique** de la cité Phocéenne !

## ■ UN TERRITOIRE ATTRACTIF ET DYNAMIQUE

**Marseille-Provence**, territoire de la métropole d'Aix-Marseille-Provence, est le territoire le plus peuplé de la métropole ! Après plusieurs vagues de rénovation, l'offre marseillaise est désormais à la hauteur des événements culturels les plus prestigieux.

[www.art3f.com](http://www.art3f.com)





## VOTRE STAND

Le prix au m<sup>2</sup> comprend les cloisons bois recouvertes de coton gratté blanc, 1 spot de 300W pour 3m<sup>2</sup>.

**Attention !** Afin d'éviter toute erreur, veuillez à remplir tous les champs.

MARSEILLE  
22>24 Nov. 2024

**OFFRE**  
**AMBASSADEUR**  
2024-2025

### A. LA STRUCTURE

Prix HT au m <sup>2</sup> : 145 €	
Stand de : ..... m <sup>2</sup> x 145 € (minimum 9 pour un artiste, 18 pour un galeriste)	..... €
Angle : 250 € par angle x ..... (1, 2, 3 ou 4 angles) <input type="checkbox"/> retour <input type="checkbox"/> ouvert	..... €
<b>Total A</b>	<b>..... € HT</b>

### B. FRAIS D'INSCRIPTION COMPRENANT

Badges exposants (maximum 2 pour les artistes / 4 pour les galeries), 1 catalogue, 1 page quadri dans notre catalogue, Invitations pour 2 personnes Assurance	
<b>Total B</b>	<b>400 € HT</b>

### C. PRESTATIONS COMPLÉMENTAIRES

Coton gratté <input type="checkbox"/> blanc gratuit ou <input type="checkbox"/> noir 150 € ou <input type="checkbox"/> gris 150 €	..... €
Cloison de 1ml : 95 € x .....	..... €
Porte de réserve mélaminé : 280 € x .....	..... €
Rideau de 1m de large : 50 € x .....	..... €
Spot de 300W supplémentaire : 50 € x .....	..... €
Résille 10 € le ml (pour fixer spots hors cloisons) + poteau 30 € (selon config.)	Nous consulter
Coffret électrique 1KW (pour branchement appareil divers) : 380 €	..... €
Velum coton gratté au m <sup>2</sup> : 18 € x .....	..... €
Page supplémentaire dans le catalogue : 180 € x .....	..... €
Badge supplémentaire : 30 € x .....	..... €
<b>Toute option ajoutée par la suite sera facturée au tarif normal.</b>	<b>Total C</b>
	<b>..... € HT</b>

### RÉCAPITULATIF DE VOTRE COMMANDE

<b>Total = Total A + Total B (400 €) + Total C</b>	<b>..... € HT</b>
--	-------------------

Somme à reporter p.48

### VOTRE PLAN DE STAND SOUHAITÉ 1m = 1mètre

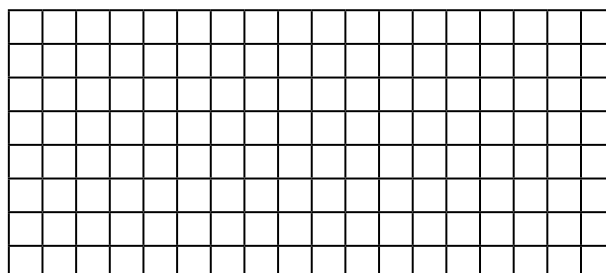

#### COFFRET ELECTRIQUE

##### ATTENTION :

si vous ne choisissez pas l'option «coffret électrique» (vendue prix coûtant), aucune prise ne sera disponible sur votre stand.

# BRUXELLES

29 NOVEMBRE > 01 DÉCEMBRE 2024 



**OFFRE  
AMBASSEUR  
2024-2025**

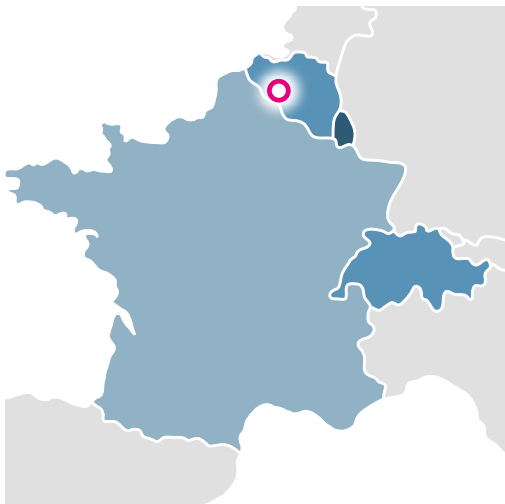

**Après le succès grandissant des premières éditions, art3f Bruxelles est devenu LE salon à ne pas manquer pour vous - artiste ou galerie - qui souhaitez VENDRE et DÉVELOPPER VOTRE PORTEFEUILLE CLIENTS.**

## ■ UN MARCHÉ DYNAMIQUE

Internationale, multiculturelle et cosmopolite, la ville de Bruxelles est aujourd'hui l'un des centres de créativité les plus excitants de la scène artistique contemporaine, tant par ses opportunités que par la richesse et la diversité de son enseignement artistique. L'expertise et la puissance de ses grands collectionneurs, l'appétit des Belges pour l'art contemporain, leur forte réactivité dans l'acquisition d'œuvres d'art, leur curiosité et leur attrait pour les jeunes artistes signent le dynamisme d'une capitale à la croisée des routes artistiques européennes.

## ■ DE NOMBREUX COLLECTIONNEURS

Les collectionneurs belges constituent une clientèle très exigeante et actuellement la plus dynamique d'Europe. Exposer à Bruxelles, c'est s'ouvrir au marché du Nord !

## ■ NOUVEAU CENTRE EUROPÉEN DE L'ART CONTEMPORAIN

À l'instar de Berlin, Bruxelles est aujourd'hui à la mode pour son rayonnement culturel, sa situation géographique idéale, la vigueur et la vitalité de son marché artistique.

## ■ UNE DATE IDÉALE

Statistiquement, le mois de novembre est le meilleur mois de l'année pour les foires et salons, tous thèmes confondus. Un événement idéal à quelques semaines de Noël.

## ■ UNE FISCALITÉ ATTRAYANTE

L'absence d'impôt sur la fortune, la non-imposition des plus-values sur les biens culturels du patrimoine privé et la très faible imposition des successions et des donations font de la Belgique un terreau unique pour le marché de l'art contemporain. Pour ces raisons, le plat pays a su attirer ces dernières années nombre de collectionneurs fortunés aujourd'hui très actifs sur le marché artistique.



[www.art3f.com](http://www.art3f.com)

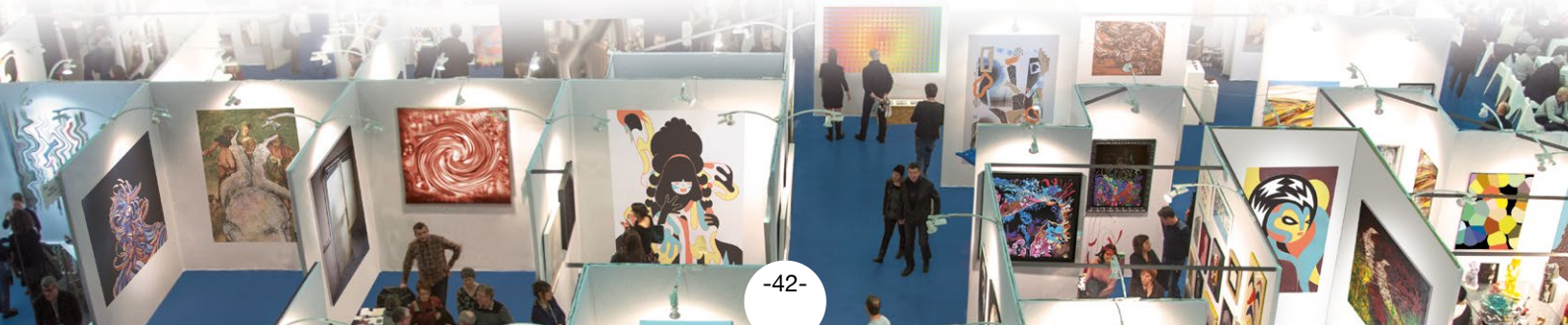

## VOTRE STAND

Le prix au m<sup>2</sup> comprend les cloisons bois recouvertes de coton gratté blanc, 1 spot de 300W pour 3m<sup>2</sup>.

**Attention !** Afin d'éviter toute erreur, veuillez à remplir tous les champs.

**BRUXELLES**  
**29 Nov.>01 Déc. 2024**

**OFFRE**  
**AMBASSADEUR**  
**2024-2025**

### A. LA STRUCTURE

Prix HT au m <sup>2</sup> : 185 €	
Stand de : ..... m <sup>2</sup> x 185 € (minimum 9 pour un artiste, 18 pour un galeriste)	..... €
Angle : 250 € par angle x ..... (1, 2, 3 ou 4 angles) <input type="checkbox"/> retour <input type="checkbox"/> ouvert	..... €
<b>Total A</b>	<b>..... € HT</b>

### B. FRAIS D'INSCRIPTION COMPRENANT

Badges exposants (maximum 2 pour les artistes / 4 pour les galeries), 1 catalogue, 1 page quadri dans notre catalogue, Invitations pour 2 personnes Assurance	
<b>Total B</b>	<b>400 € HT</b>

### C. PRESTATIONS COMPLÉMENTAIRES

Coton gratté <input type="checkbox"/> blanc gratuit ou <input type="checkbox"/> noir 150 € ou <input type="checkbox"/> gris 150 €	..... €
Cloison de 1ml : 95 € x .....	..... €
Porte de réserve mélaminé : 280 € x .....	..... €
Rideau de 1m de large : 50 € x .....	..... €
Spot de 300W supplémentaire : 50 € x .....	..... €
Résille 10 € le ml (pour fixer spots hors cloisons) + poteau 30 € (selon config.)	Nous consulter
Coffret électrique 1KW (pour branchement appareil divers) : 320 €	..... €
Velum coton gratté au m <sup>2</sup> : 18 € x .....	..... €
Page supplémentaire dans le catalogue : 180 € x .....	..... €
Badge supplémentaire : 30 € x .....	.....
<b>Toute option ajoutée par la suite sera facturée au tarif normal.</b> Total C	<b>..... € HT</b>

### RÉCAPITULATIF DE VOTRE COMMANDE

<b>Total = Total A + Total B (400 €) + Total C</b>	<b>..... € HT</b>
--	-------------------

Somme à reporter p.48

### VOTRE PLAN DE STAND SOUHAITÉ 1m = 1mètre



#### COFFRET ELECTRIQUE

**ATTENTION :**  
si vous ne choisissez pas l'option  
«coffret électrique» (vendue prix  
coûtant), **aucune prise ne sera  
disponible sur votre stand.**

# LUXEMBOURG

27 > 30 MARS 2025

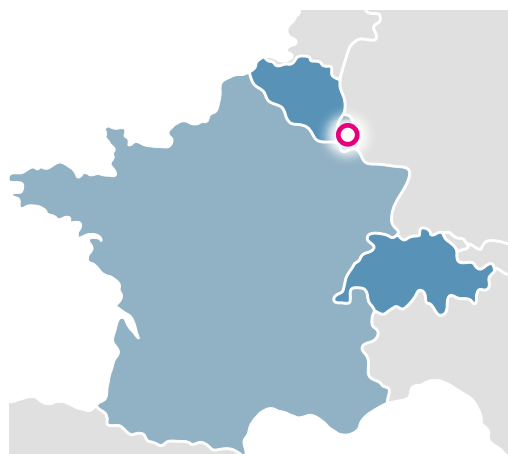
GALLERIES ONLY



[www.luxembourgartfair.com](http://www.luxembourgartfair.com)

Après plusieurs années d'expérience et une solide réputation, arrive l'heure de la maturité pour cette foire internationale d'art contemporain désormais INCONTOURNABLE au Luxembourg et à NE SURTOUT PAS MANQUER !

## ■ CARREFOUR DES COLLECTIONNEURS

Le Luxembourg est au cœur de l'Europe occidentale, aux croisements de Paris, Strasbourg, Karlsruhe, Frankfurt, Bruxelles, Lille... C'est là que tout se passe !

## ■ QUE DE MILLIONNAIRES !

Avec plus de 46 000 ménages millionnaires sur 639 000 habitants, le Luxembourg est l'un des pays les plus riches du monde, le P.I.B. par habitant avoisinant les 135 000 \$ par an !

## ■ UNE GALERIE POUR 3800 HABITANTS

Preuve d'une concentration extraordinaire de collectionneurs, le Luxembourg possède 1 galerie d'art pour 3800 habitants, ce qui constitue un record mondial.

## ■ VOTRE PORTEFEUILLE DE CLIENTS

Vous avez au moins un client luxembourgeois... Cette fois-ci ce n'est pas le Luxembourgeois qui vient à vous, c'est vous qui venez au Luxembourg ! C'est le moment de compléter votre portefeuille de clients.

## ■ 2<sup>e</sup> PAYS LE PLUS RICHE DU MONDE

Juste derrière le Qatar, c'est au Luxembourg que le niveau moyen de fortune par adulte est le plus élevé. *(Le Quotidien du Luxembourg)*

## ■ ÉCONOMIE ET FINANCE

Le Luxembourg fait montre d'une économie largement ouverte et d'une forte croissance, possède des infrastructures modernes, une excellente connectivité aux marchés, et surtout un cadre institutionnel, législatif et fiscal particulièrement attrayant. Avec les quelques 150 banques qui y opèrent, le Luxembourg constitue une place financière de tout premier ordre. Ces banques sont spécialisées dans le private banking (gestion de fortune pour une clientèle privée), l'assurance, les fonctions de banque dépositaire pour fonds d'investissement et d'administration de fonds.

## ■ CAPITALE DE L'UNION EUROPÉENNE

Luxembourg est une des 3 « capitales » de l'Union européenne. Elle abrite plusieurs institutions européennes dont la Cour des Comptes, la Cour de Justice, le Fonds de Stabilité Financière, la Banque d'Investissement, le Fonds d'Investissement, le Secrétariat du Parlement, le Mécanisme de Stabilité, la Commission Européenne. Autant d'amateurs d'art directement invités par nos soins.





# ZURICH



04 > 06 AVRIL 2025

**OFFRE  
AMBASSADEUR  
2024-2025**

**Zurich est considérée comme la ville la plus riche du monde !**

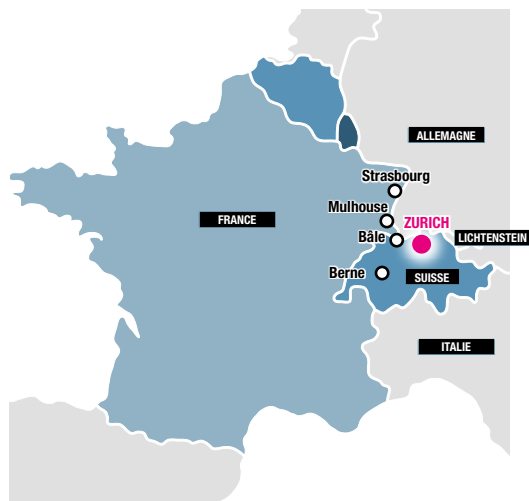

[www.art3f.com](http://www.art3f.com)

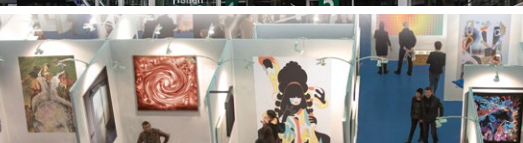
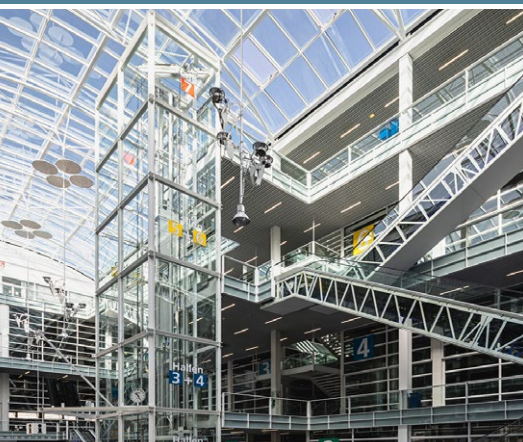

## ■ ZURICH, THE PLACE TO BE !

Considérée comme la ville la plus riche du monde, Zurich est non seulement LE siège de la banque et du secteur des assurances suisses, mais accueille également des centaines de PME et start-up technologiques ultra dynamiques. Cette ville où le travail est une vertu suprême offre à ses citoyens des salaires très élevés et un superbe cadre de vie.

Source : The Good Life, le premier magazine Business & Lifestyle

## ■ LE SALAIRE MÉDIAN LE PLUS ÉLEVÉ DU MONDE

Le salaire médian dans la région de Zurich atteint 6869 francs suisses, soit 6044 euros, contre 1797 euros en France ! Il est le plus élevé au monde, selon Business Insider. Ce salaire permet aux Zurichois de bénéficier d'un niveau de vie exceptionnel.

L'alignement impressionnant de boutiques de luxe sur Bahnhofstrasse, l'artère principale, est un indicateur non négligeable... De Dior à Yves Saint Laurent en passant par Van Cleef & Arpels et Harry Winston, aucune grande marque ne manque à l'appel.

Quant au chômage, il ne dépasse pas les 4,2 %, selon les normes du Bureau International du Travail !

## ■ UNE QUALITÉ DE VIE EXCEPTIONNELLE

Dans les rues de cette ville de taille somme toute moyenne (415 000 d'habitants, plus de 1,5 million dans le canton et environ 3 millions dans l'aire métropolitaine), on voit passer bien plus de Porsche, de Ferrari, de Bentley ou d'Aston Martin qu'à Paris, par exemple.

Zurich n'est pas seulement un centre d'affaires mondial, elle offre aussi à ses résidents et aux touristes une qualité de vie et un art de vivre remarquables.

En effet, Zurich est une ville où il fait bon vivre, grâce à son environnement agréable (les rivières Limmat et Sihl, le lac, la nature toute proche...), à son réseau de tramways desservant tous les quartiers, à sa propreté, à sa politique de préservation de l'environnement ou encore à l'usage généralisé du vélo...

## ■ À LA FOIS MONDIALE ET ACCESSIBLE

Avec ses quelque 415 000 habitants, Zurich est la plus grande ville de Suisse. Pourtant, les atouts de cette petite métropole sont à portée de main, qu'il s'agisse du vélo – mode de transport très populaire en Suisse – ou des transports publics très empruntés.

## ■ LA PREMIÈRE DESTINATION TOURISTIQUE EN SUISSE

Le tourisme est aussi un atout non négligeable. La région zurichoise est la première destination touristique suisse, avec une prédominance de visiteurs d'affaires.

Située au bord du lac de Zurich (Zürichsee), le quatrième lac de Suisse en superficie, Zurich est un lieu de villégiature apprécié par la bourgeoisie suisse, allemande et autrichienne, notamment en raison de la beauté de sa vue et de son centre historique, ainsi que de la douceur de son climat. La rivière la traversant, la Limmat, a été classée rivière urbaine la plus propre d'Europe selon le Département de l'Agriculture des États-Unis !

## ■ UNE SITUATION GÉOGRAPHIQUE STRATÉGIQUE

L'aéroport international de Zurich est considéré comme la porte d'entrée de la Suisse. Avec des vols directs depuis plus de 60 pays, cette ville sur la rivière Limmat est facilement accessible de presque partout. Une fois arrivé, vous pourrez également vous rendre rapidement à votre destination. Comptez 15 minutes en train pour arriver au centre-ville !

## ■ MESSE ZURICH, L'INFRASTRUCTURE IDÉALE

Avec plus de 30 000m<sup>2</sup> de surface et au moins autant d'options, Messe Zurich est un lieu d'exposition particulièrement polyvalent et modulable. Pour tout type d'évènement, c'est l'infrastructure adéquate !

Situé au cœur d'un quartier animé, Messe Zurich est un site d'une grande modernité, accueillant plus de 25 expositions et plus de 690 000 visiteurs par an.



## Formalités de dédouanement simplifiées

1. Si vous êtes artiste, la procédure de passage en douane est gratuite et vous êtes exonéré de TVA.
2. Si vous êtes galeriste, vous pouvez passer par notre partenaire DHL pour les formalités douanières et vous serez soumis à une TVA de 8,1%.

## VOTRE STAND

Le prix au m<sup>2</sup> comprend les cloisons bois recouvertes de coton gratté blanc, 1 spot de 300W pour 3m<sup>2</sup>.

Attention ! Afin d'éviter toute erreur, veuillez à remplir tous les champs.

ZURICH  
04>06 Avril 2025

**OFFRE**  
**AMBASSADEUR**  
2024-2025

### A. LA STRUCTURE

Prix HT au m <sup>2</sup> : 240 €	
Stand de : ..... m <sup>2</sup> x 240 € (minimum 9 pour un artiste, 18 pour un galeriste)	..... €
Angle : 250 € par angle x ..... (1, 2, 3 ou 4 angles) <input type="checkbox"/> retour <input type="checkbox"/> ouvert	..... €
<b>Total A</b>	<b>..... € HT</b>

### B. FRAIS D'INSCRIPTION COMPRENANT

Badges exposants (maximum 2 pour les artistes / 4 pour les galeries), 1 catalogue, 1 page quadri dans notre catalogue, Invitations pour 2 personnes Assurance	
<b>Total B</b>	<b>400 € HT</b>

### C. PRESTATIONS COMPLÉMENTAIRES

Coton gratté <input type="checkbox"/> blanc gratuit ou <input type="checkbox"/> noir 150 € ou <input type="checkbox"/> gris 150 €	..... €
Cloison de 1ml : 95 € x .....	..... €
Porte de réserve mélaminé : 280 € x .....	..... €
Rideau de 1m de large : 50 € x .....	..... €
Spot de 300W supplémentaire : 50 € x .....	..... €
Résille 10 € le ml (pour fixer spots hors cloisons) + poteau 30 € (selon config.)	Nous consulter
Coffret électrique 1KW (pour branchement appareil divers) : 210 €	..... €
Velum coton gratté au m <sup>2</sup> : 18 € x .....	..... €
Page supplémentaire dans le catalogue : 180 € x .....	..... €
Badge supplémentaire : 30 € x .....	..... €
<b>Toute option ajoutée par la suite sera facturée au tarif normal.</b>	<b>Total C</b>
	<b>..... € HT</b>

### RÉCAPITULATIF DE VOTRE COMMANDE

<b>Total = Total A + Total B (400 €) + Total C</b>	<b>..... € HT</b>
--	-------------------

Somme à reporter p.48

### VOTRE PLAN DE STAND SOUHAITÉ 1m = 1mètre

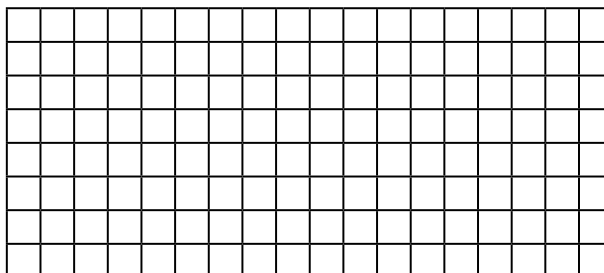

#### COFFRET ELECTRIQUE

**ATTENTION :**  
si vous ne choisissez pas l'option «coffret électrique» (vendue prix coûtant), aucune prise ne sera disponible sur votre stand.

# RÉCAPITULATIF

**OFFRE SOCIÉTAIRE**  
2024-2025

## OFFRE SOCIÉTAIRE (minimum 6 dates)

		VILLES	MONTANT HT
<b>OBLIGATOIRE</b>	1		..... €
	2		..... €
	3		..... €
	4		..... €
	5		..... €
	6		..... €
	7		..... €

		VILLES	MONTANT HT
8			..... €
9			..... €
10			..... €
11			..... €
12			..... €

**TOTAL A : OFFRE SOCIÉTAIRE = ..... € HT**

**6 OU 7 SALONS**

**8 SALONS OU +**

*Je souscris également à au moins 4 salons de l'offre Ambassadeur*

*Je souscris également à au moins 4 salons de l'offre Ambassadeur*

**NON**

**OUI**

**OUI**

**NON**

**OFFRE AMBASSADEUR**  
2024-2025

## OFFRE AMBASSADEUR (minimum 4 dates)

		VILLES	MONTANT HT
<b>OBLIGATOIRE</b>	1		..... €
	2		..... €
	3		..... €
	4		..... €
	5		..... €
	6		..... €
	7		..... €
	8		..... €

**TOTAL B : OFFRE AMBASSADEUR = ..... € HT**

**-55%**

**-60%**

<b>TOTAL A</b>	..... € HT
<b>-55% (x0,45)</b>	..... € HT
<b>TVA 20% (x0,2)</b>	..... €
<b>TOTAL</b>	..... € TTC

<b>TOTAL A + TOTAL B</b>	..... € HT
<b>-60% (x0,4)</b>	..... € HT
<b>TVA 20% (x0,2)</b>	..... €
<b>TOTAL</b>	..... € TTC



## MODE DE PAIEMENT

par chèque à l'ordre de art3f     par carte bancaire (par téléphone +33 (0)3 89 59 02 40)     par virement bancaire

Code Banque	Code guichet	Numéro de compte	Clé RIB	Domiciliation
30087	33220	00020864001	88	CIC MULHOUSE SINNE

**IBAN** : FR76 3008 7332 2000 0208 6400 188

**BIC / SWIFT** : CMCIFRPP

J'ai pris connaissance du règlement de cette offre sociétaire et ambassadeur et je l'accepte sans réserve.  
**Paiement à l'acceptation du dossier.**

**Nom :**

**Date :**

**Signature et cachet :**

**Dossier complet à retourner à :**

art3f

BP2271 - 68068 Mulhouse Cedex - France

**Les dossiers d'inscription ne seront pas retournés,  
même en cas de refus.**

**Pour toute information, contactez art3f au :**

+33 (0)3 89 59 02 40 ou par mail : [info@art3f.com](mailto:info@art3f.com)

# RÈGLEMENT D'ART3F

## I. PRESENTATION GÉNÉRALE

### Art. 1. Objet du salon

ART3F (ci-après l' « Organisateur ») organise un salon d'art contemporain (ci-après le « Salon»)

Toutes questions relatives au Salon (conditions de participation, déroulement, etc.) doivent être adressées à l'Organisateur (à l'adresse indiquée en haut du présent document).

### Art. 2. Champ d'application – documents contractuels

Les présentes Conditions Générales et Règlement Intérieur sont opposables à tout exposant et à tout candidat exposant.

Ils sont complétés par les dispositions figurant dans la demande d'admission exposants.

La transmission de la demande de participation vaut acceptation des présentes Conditions Générales et Règlement Intérieur. Les présentes Conditions Générales et Règlement Intérieur peuvent le cas échéant, être complétés par toute condition mise en place par le propriétaire du lieu où le Salon est organisé.

### Art. 3. Dispositions générales

Les présentes Conditions Générales s'appliquent de plein droit à la mise à disposition d'un stand et à la vente d'œuvres d'art, d'objets d'art, dans le cadre du Salon. L'Organisateur se réserve expressément le droit de modifier unilatéralement ces conditions à tout moment si les circonstances l'exigent et/ou dans l'intérêt du Salon. Dans ce cas, ces modifications seront précisées dans un document écrit remis aux exposants et s'appliqueront immédiatement et de plein droit. En cas d'invalidité d'une stipulation des présentes conditions générales, l'ensemble des autres stipulations conservera toute sa force et sa portée.

Par ailleurs, le présent règlement a également pour objet de définir les règles applicables à l'admission et à la participation des exposants au salon ART3F.

Les artistes et les galeries d'art contemporain candidats reçoivent un contrat de participation. Ils peuvent être admis à participer selon le programme qu'ils proposent et sous réserve d'emplacement disponible correspondant à ce programme. Les exposants s'engagent à respecter, sans aucune restriction ni retenue, les clauses du présent règlement et toutes les dispositions nouvelles qui pourraient être imposées par les circonstances et adoptées par art3f dans l'intérêt de la foire.

### Art. 4. Exposants

Sont considérés comme exposants, les artistes et les galeries professionnelles qui officient dans les domaines de la peinture, sculpture, photographie, verre artistique, céramique, les éditeurs de livres d'art, d'estampes, de lithographies, dans les définitions admises d'œuvres originales, les organes de presse, le registre du commerce faisant foi de l'activité.

Les exposants, français ou étrangers, qui ont retenu un stand devront respecter la nomenclature des éléments admis à être exposés par l'organisateur.

## II. CONDITIONS DE PARTICIPATION & CONDITIONS FINANCIÈRES

### Art. 5. Sélection

Il est demandé au candidat exposant de joindre au contrat de participation un dossier complet. Seuls les artistes proposés dans le dossier d'admission et ayant fait l'objet d'une acceptation par le comité de sélection pourront être exposés sur le stand.

**Pour les artistes :** un CV, une biographie, votre parcours artistique, vos dernières expositions, 5 photos d'œuvres en indiquant votre nom, le titre de l'œuvre et le format.

**Pour les galeristes :** une fiche informative sur votre galerie, 1 photo d'œuvre par artiste représenté.

Le Comité d'organisation pourra accepter ou refuser l'exposant sans invoquer de motif. La participation à une

ou plusieurs éditions d'art3f n'entraîne pas une admission automatique pour l'année suivante.

### Art. 6. Réservation et règlement

Une fois votre candidature validée et acceptée par le comité artistique, le règlement devra être effectué à réception de la facture.

L'exposant sera admis à la foire après avoir acquitté la totalité des frais dus, et pourra alors prendre possession du stand qui lui est réservé. En cas de non-respect des délais de paiement, les éventuelles remises seront annulées et la totalité de la facture sera due.

Des frais de parking pourront être à votre charge en fonction des lieux d'exposition.

### Art. 7. Non-acceptation

En cas de non-acceptation de votre dossier par le comité artistique, votre dossier d'inscription et les pièces jointes ne vous seront pas retournés. L'organisateur procédera à la destruction des données reçues de la part d'un candidat exposant non retenu.

### Art. 8. Annulation

Le solde du montant de la location est dû après acceptation du dossier par le comité artistique. En cas de retrait d'adhésion par l'exposant, ce dernier restera redevable de la totalité de la facture d'emplacement.

## III. CONDITIONS MATÉRIELLES

### Art. 9. Attribution des stands

L'Organisateur établit le plan du Salon. Il procède à la répartition des stands en tenant compte, dans toute la mesure du possible, des désirs exprimés par les exposants, de la nature des produits et services qu'ils présentent, de l'aménagement envisagé des stands ainsi que, si nécessaire, de la date d'acceptation des commandes.

L'emplacement du stand attribué à un exposant lui est communiqué à titre purement indicatif au moyen d'un plan. Il appartient à l'exposant de s'assurer de la conformité du plan avant l'aménagement de son stand, la responsabilité de l'Organisateur ne pouvant être engagée à cet égard. Toute réclamation concernant l'emplacement d'un stand doit être notifiée par écrit à l'Organisateur sous huit jours. Passé ce délai, aucune réclamation ne pourra être prise en compte.

L'Organisateur se réserve expressément le droit de modifier unilatéralement la surface d'un stand commandé ou attribué, dans la limite de 3% à la hausse ou à la baisse, ainsi que la disposition des surfaces correspondantes, et ce sans modification du prix.

### Art. 10. Occupation de l'emplacement

Les emplacements seront disponibles pour l'aménagement par les exposants du vendredi à 9h au dimanche à 13h pourra être affecté par l'organisateur à un autre exposant. L'exposant attribuaire en premier lieu de l'emplacement ne pourra prétendre à une indemnisation. Les œuvres arrivant après l'ouverture de la manifestation ne pourront être acheminées vers les stands qu'en dehors des heures d'ouverture au public. Les emplacements après la manifestation devront être libérés le dimanche à minuit. Au cas où un exposant n'aurait pas enlevé ses marchandises dans les temps impartis, l'organisateur procédera à la mise en sûreté des marchandises, chez le transporteur agréé de la foire, et ce aux frais de l'exposant. Tous dommages et frais supplémentaires qui pourraient survenir lors de cette mise en sûreté ne pourront en aucune manière incomber à l'organisateur. Chaque stand devra être occupé en permanence pendant les heures d'ouverture de la foire et ce jusqu'au dernier jour inclus. Les exposants doivent laisser les emplacements, décors et matériel mis à leur disposition dans l'état où ils les auront trouvés.

### Art. 11. Agencement des stands

L'aménagement des stands est effectué selon le plan général établi par l'Organisateur. Tout aménagement particulier doit être autorisé préalablement et par écrit par l'Organisateur et doit être effectué dans le strict respect des prescriptions du dossier technique. Nonobstant ce qui précède, l'Organisateur se réserve expressément le droit de faire modifier ou supprimer les aménagements qui nuiraient à l'aspect général du

Salon ou à la circulation du public, qui gêneraient les exposants voisins ou qui ne seraient pas conformes au plan et à la maquette qui lui auront été préalablement soumis, et ce aux frais exclusifs de l'exposant concerné. La décoration particulière des stands est effectuée par les exposants sous leur responsabilité exclusive. Elle doit respecter les règlements de sécurité édictés par les pouvoirs publics ainsi que le plan général de décoration et la signalétique arrêtés par l'Organisateur. L'emploi de tout procédé sonore, lumineux ou audiovisuel est interdit, sauf autorisation préalable et écrite de l'Organisateur. Enfin l'Organisateur se réserve le droit de positionner un coffret électrique (de taille et couleur variables) dans votre stand pour alimenter le système d'éclairage et de déplacer le stand.

### Art. 12. Nettoyage

Le nettoyage et l'entretien permanent des sols (circulation, entrée et surfaces libres au sol) seront assurés par les soins et aux frais de l'organisateur. L'exposant est quant à lui responsable du nettoyage quotidien de son stand. Les déchets devront être déposés dans les allées à la fermeture des portes du salon, le nettoyage se faisant la nuit.

### Art. 13. Démontage

Le stand devra être démonté le dimanche soir à partir de 19h et libéré à minuit. Les cloisons devront être restituées vierges de tout support et matériaux d'accroche (vis). En cas de non-respect, l'intervention d'une équipe de nettoyage vous sera facturée d'un montant minimum de 50 euros par cloison.

## IV. DIVERS

### Art. 14. Ventes

Les ventes sont autorisées pendant la manifestation. Toutefois, pour des raisons de sécurité, aucune marchandise ne pourra quitter le hall de la foire sans un bon de sortie décrivant la marchandise emportée, signé par l'exposant et visé par l'organisateur.

Affichage des prix obligatoire.

Affichage obligatoire, de manière visible, sur un panneau au format A3 et dans une taille de caractère ne pouvant être inférieure à celle du corps 90, la phrase suivante : «Le consommateur ne bénéficie pas d'un droit de rétractation pour tout achat effectué sur ce stand»

Cas des œuvres d'art originales et des objets ayant valeur d'antiquité : Selon les articles 4 et 5 de l'arrêté du 3 décembre 1987 relatif à l'information du consommateur sur les prix et conformément à la circulaire d'application du 19 juillet 1988 portant application des dispositions de l'arrêté du 3 décembre 1987 qui prévoit des aménagements pour les œuvres d'art : «Répondant aux spécificités de ces produits, peuvent être admises l'apposition d'une étiquette discrète sur les articles exposés à la vue du public ou, dans les galeries d'art, la consultation d'une liste des prix».

### Art.15. Sécurité

Toutes les mesures nécessaires seront assurées par l'organisateur pour que le gardiennage de la foire en dehors des horaires d'ouverture soit efficace. Il appartient à chaque exposant d'exercer un contrôle vigilant sur ses propres matériels ou possessions pendant les heures d'ouverture au public, et pendant le montage et démontage des stands. Les exposants devront laisser libre l'accès aux boîtiers électriques situés sur ou près de leur emplacement.

### Art. 16. Interdictions diverses

Sauf autorisation expresse de l'organisateur, il est interdit aux exposants :

- de louer tout ou partie de leur emplacement gracieusement, contre paiement ou échange de service,
- de diffuser de la musique dans leur stand ni procéder à la démonstration de machines susceptibles de gêner les autres exposants.

## V. ASSURANCES

### Art. 17. Assurances

En dehors de la couverture des risques de l'assurance obligatoire, les exposants doivent s'assurer auprès de

leur compagnie habituelle de la couverture de tous les autres risques encourus, en particulier vol, dégradation des œuvres ou des matériels d'exposition. Les exposants dégagent les organisateurs de toute responsabilité en cas d'incendie, d'explosion, d'inondation, de troubles divers, et pour tout élément non imputable aux organisateurs, agents et préposés. En particulier, il ne pourra être demandé de dommages et intérêts aux organisateurs dans le cas où l'ensemble loué ne pourra être effectivement utilisé par les exposants par suite d'événements présentant un caractère de force majeure.

## VI. ANNULATION DU SALON, REPORT DE DATES, RESPONSABILITÉ, RÉILIATION

### Art. 18. Annulation du Salon ou report de dates

En cas d'annulation du Salon pour des raisons indépendantes de la volonté de l'Organisateur, les commandes acceptées seront maintenues de plein droit et sans formalités, à l'exclusion de toute indemnité. En cas d'annulation du Salon ou décalage de dates, pour des raisons indépendantes de la volonté de l'Organisateur, les exposants ne pourront prétendre à aucun remboursement ni indemnité.

### Art. 19. Limitation de responsabilité

Chaque exposant est exclusivement responsable du respect de la réglementation applicable à son activité aux œuvres et objets d'art qu'il commercialise (notamment au regard de toutes formalités douanières requises), de ses offres commerciales, ainsi que de l'exactitude de toute information transmise à l'Organisateur, notamment pour les besoins des supports de communication du Salon. Il garantit en conséquence l'Organisateur contre les conséquences de tous recours ou réclamations à ces égards. La responsabilité prouvée de l'Organisateur est expressément limitée à la réparation des dommages matériels directs, à l'exclusion de tous dommages matériels et/ou indirects, tels que, notamment et sans limitation, perte de chiffre d'affaires, perte d'exploitation, préjudice commercial ou d'image, etc., sous réserve de toute disposition légale ou réglementaire impérative. En outre et dans tous les cas où la loi permet une telle limitation, la responsabilité globale de l'Organisateur dans le cadre de la mise à la disposition d'un stand et/ou de la vente d'outils de communication est expressément limitée aux sommes effectivement versées par l'exposant à ce titre.

### Art. 20. Résiliation

Tout manquement par l'exposant à l'une quelconque de ses obligations au titre des présentes conditions générales et/ou des bons de commande et/ou du dossier d'inscription, entraînera de plein droit et sans mise en demeure préalable la résiliation immédiate des prestations commandées et l'exclusion de l'exposant du Salon. Dans ce cas, l'exposant ne pourra prétendre à aucun remboursement et sera redevable de plein droit à l'égard de l'Organisateur d'une indemnité égale à 25% du prix du stand mis à sa disposition, à titre de clause pénale, nonobstant l'attribution du dit stand à un autre exposant.

### Art. 21. Responsabilité des organisateurs

Les disponibilités des parcs expos pouvant évoluer en fonction de leur calendrier, fait bien qu'exceptionnel, cette date pourrait être modifiée et n'entraînerait ni annulation du contrat ni versement d'une indemnisation. L'organisateur peut en cas de force majeure (grève des transports, virus, épidémies, pandémies, catastrophes naturelles...) ajourner la foire, en modifier les horaires d'ouverture, en exclure le public.

Il peut l'annuler ou la fermer avant la date prévue. Dans tous les cas, les contrats passés avec les exposants gardent leur entière validité et le paiement de la location des stands et de toute autre prestation est due. En outre, l'organisateur se décharge du remboursement de tous frais annexes (hôtel, transports...).

## VII. LOI APPLICABLE, ATTRIBUTION DE JURIDICTION Art. 22. Réclamations

Les réclamations des exposants doivent être soumises, aux fins d'un règlement amiable, à l'organisateur par lettre recommandée avec accusé de réception dans les 15 jours suivant la clôture de la foire. Passé ce délai, les réclamations ne seront plus recevables. Tout litige relèvera exclusivement de la juridiction des tribunaux de Mulhouse et sera soumis à la loi française. Pour l'interprétation du règlement, seul le texte français fait autorité.